



E N V I R O N M E N T A L · S O C I A L · G O V E R N A N C E

小鵬汽車

2023年環境、社會及管治報告



XPENG



# 目錄



<b>關於本報告</b>	03	<b>綠色管理, 打造低碳未來</b>	36
<b>董事會聲明</b>	04	「專題」綠色產品引領綠色出行	37
<b>2023 關鍵績效</b>	05	氣候治理	41
		綠色生產	44
<b>關於小鵬</b>	07	<b>合規管理, 牢固發展根基</b>	50
小鵬汽車發展歷程	07	合規營運	51
小鵬榮譽	08	風險控制	54
		商業道德	56
<b>可持續發展管理</b>	10	<b>價值共創, 助力和諧發展</b>	57
可持續發展管治架構	10	員工健康與發展	58
利益相關方參與	11	「專題」攜手共建可持續供應鏈	71
可持續發展議題重大性分析	12	社會貢獻	74
<b>卓越產品, 創新未來出行</b>	13	<b>附錄</b>	77
「專題」持續探索未來邊界	14	主要績效表	78
優質產品	19	指標索引	81
優質服務	26	意見反饋表	84



本報告為小鵬汽車有限公司<sup>1</sup>（即 XPeng Inc.，以下簡稱「小鵬汽車」或「本公司」）發佈的第四份環境、社會及管治（以下簡稱「ESG」）報告，旨在展示小鵬汽車及其附屬公司在可持續發展方面的管理、承諾、行動和成效。



註：1.「小鵬汽車有限公司」僅供識別。

## 關於本報告

### 報告範圍

報告組織範圍涵蓋小鵬汽車有限公司及其附屬公司。本報告為年度報告，報告期時間範圍涵蓋 2023 年 1 月 1 日至 2023 年 12 月 31 日（「報告期」），部分內容有所延伸。除另有說明，本報告以人民幣為貨幣單位。

### 報告編制標準

本報告主要參照香港聯合交易所有限公司（以下簡稱「香港聯交所」）發佈的主板證券上市規則附錄 C2《環境、社會及管治報告指引》，以及全球報告倡議組織《可持續發展報告編寫指南》（GRI Standards）。本報告編制過程參照上述標準要求，按照利益相關方溝通、重大性議題分析、信息收集、報告寫作、管理層審定等步驟進行，以確保報告內容符合重大性、量化、平衡和一致性原則。

為遵守匯報原則中的「一致性原則」，保證進行有意義的比較，本公司於截至 2023 年 12 月 31 日及 2022 年 12 月 31 日止年度採用的方法或關鍵績效指標概無重大變動。

### 信息來源

除特殊說明，本報告所引用的信息與數據均來源於本公司的正式文件、統計報告、財務報告或有關公開文件。小鵬汽車承諾本報告內容不存在虛假記載、誤導性陳述或重大遺漏，董事會對報告內容的真實性、準確性負責。

### 稱謂說明

為方便表述和閱讀，本報告中「小鵬汽車」「小鵬」「公司」「本公司」「我們」均指小鵬汽車有限公司及其附屬公司。

### 報告確認及批准

本報告經公司高級管理層及 ESG 委員會確認，於 2024 年 3 月 19 日獲董事會通過。

### 免責聲明

本報告的部分內容具有前瞻性，包括關於未來發展的計劃、目標等。該部分內容是基於管理層當前的期望，可能受到不確定因素的影響導致其與實際結果產生重大差異，本公司不承擔更新本報告中任何前瞻性聲明的義務。

### 報告獲取

本報告包括中文簡體、中文繁體、英文三個版本。若內容有出入，請以中文簡體版本為準。本報告可在香港聯交所網站 (<http://www.hkexnews.hk/>) 以及本公司網站 ([ir.xiaopeng.com](http://ir.xiaopeng.com)) 查閱或下載。如有進一步查詢，或對本報告有任何疑問或建議，請通過以下聯繫方式與公司聯繫：

廣州總部通訊地址：  
廣東省廣州市天河區松崗大街 8 號小鵬汽車  
電話：020-6680 6680  
傳真：020-6680 6689



## 董事會聲明

本公司董事會高度重視可持續發展管理，根據香港聯合交易所（以下簡稱「香港聯交所」）《環境、社會及管治報告指引》要求，小鵬汽車建立了行之有效的環境、社會及管治（以下簡稱「ESG」）管治機制，持續健全本公司的 ESG 管治架構，加強董事會在公司 ESG 事宜的監督與參與力度，忠實履行企業社會責任，謀求長期穩健發展。

### ESG 管治

作為本公司最高的管治機構，董事會對小鵬汽車的 ESG 策略、政策等表現負最終責任，並授權 ESG 委員會協助董事會管理及決策 ESG 相關事宜，委員會由公司總裁擔任負責人。ESG 委員會負責監督本公司的 ESG 發展目標、政策及策略，討論及檢討公司 ESG 相關目標及表現，並向董事會定期匯報。執行層面，公司成立 ESG 執行工作組，負責 ESG 相關事宜的日常管理及統籌協調工作，協助 ESG 委員會執行具體監督與考核工作，並接受 ESG 委員會的監督與指導。

### ESG 風險管理

小鵬汽車重視 ESG 風險可能對本公司產生的重大影響，結合行業 ESG 風險、監管要求及宏觀政策等，每年更新公司 ESG 議題庫，並通過開展利益相關方調研、專家評估、董事會討論等方式開展 ESG 議題的重大性評估。董事會關注 ESG 議題的重要性排序，並以此指引本公司年度 ESG 管理的重點方向。董事會已參與 2023 年度 ESG 議題的重大性評估，並對本年度重大性議題的分析結果進行審批及確認。本公司識別及評估相關 ESG 議題的重要性，明確本公司 ESG 治理的工作重點。

### ESG 目標管理

小鵬汽車遵循香港聯交所《環境、社會及管治報告指引》的要求，結合國際原則和慣例，制定本公司的 ESG 戰略及目標，並持續跟蹤工作進展，協調各相關部門以促使目標達成。同時董事會將定期監督及檢討 ESG 目標的達成情況，以適應外部環境與公司業務的最新發展。



# 2023 關鍵績效

## 打造綠色生態 | 綠色管理, 打造低碳未來



### 低碳產品:

相較傳統汽油車, 2023 年小鵬交付的電動汽車實現全生命週期減碳逾 **150** 萬噸, 助力交通低碳化  
2023 年小鵬 G9 車型榮獲 **C-GCAP 低碳五星評價**



### 綠色運輸:

編制《**物流規劃白皮書**》, 促進物流環節綠色化



### 清潔能源使用:

全年清潔能源使用量達 **23,996** 兆瓦時, 光伏發電量達 **41,071** 兆瓦時, 持續優化用能結構



### 綠色製造:

小鵬已入選**國家工信部綠色製造名單**, 並獲得「**國家綠色供應鏈管理企業**」稱號



### 助力循環經濟:

已建立**全流程的廢舊動力電池回收管理程序**, 促進廢棄物資源化

## 創新卓越產品 | 卓越產品, 創新未來出行



### 產品質量:

公司已通過 **ISO 9001** 質量體系認證, 全年無車輛召回事件發生, 保障產品質量



### 品質保證:

全年公司開展 **7** 大品質專項行動, 覆蓋 **493** 家供應商, 打造品質供應鏈



### 產品安全:

**3** 款車型獲 **C-NCAP 安全評級五星**, **2** 款車型獲 **EURO NCAP 安全評級五星**, 牢守安全紅線



### 技術創新:

以領先的**軟件及硬件技術**為核心, 本年度在**智能駕駛、電驅系統、智能座艙、充電技術**等方面取得重大突破;  
截至 2024 年 1 月 2 日, XNGP 城市智駕已全量覆蓋 **243** 城, 覆蓋範圍仍在持續擴大



### 信息安全:

全年**未發生**信息安全漏洞或其他網絡安全事件, 落實數據信息安全責任



### 研發實力:

年度產品及技術研發投入 **5,276.6** 百萬元; 研發人員佔公司員工 **40%**, 年度新增授權專利 **727** 項, 累計擁有專利 **2,683** 項, 展現研發實力



### 用戶服務:

投訴 **100%** 響應及解決, 投訴處理滿意率達 **80.06%**, 用心服務客戶



### 品質服務:

客戶滿意度達 **96%**, 每月開展 **NPS<sup>2</sup>** 調研, 2023 年 NPS 平均評分較 2022 年提升 **8%**, 彰顯品牌價值



### 網絡安全:

公司通過 **ISO 27001** 信息安全管理体系、**ISO 27701** 隱私信息管理体系認證, 夯實網絡安全管理

註: 2.NPS (Net Promoter Score): 淨推薦值, 亦稱口碑, 為計量某位用戶將會向其他人推薦某個企業或服務的可能性指數。



## 踐行責任管理 | 合規管理, 牢固發展根基



### ESG 成果:

獲得 **MSCI ESG 全球最高評級——AAA 級**



### ESG 管理:

形成「**董事會—ESG 委員會—ESG 執行工作小組 & E/S/G/ 傳播各矩陣小組**」的三級可持續發展管治架構, 切實提升內部 ESG 管理能力



### 強化治理:

獨立非執行董事佔比 **50%**, 提升管治水平



### 廉潔管理:

反貪腐培訓時長超過 **15,880** 小時, 員工參與 **16,760** 人次, 推進廉潔文化建設

## 傳遞社會價值 | 價值共創, 助力和諧發展



### 促進就業:

共攬獲 **5** 項人才僱主相關獎項, 在人才吸引力、僱主滿意度調查中**位居前列**



### 權益平等:

殘疾人員工人數達 **185** 人, 創造平等工作環境



### 員工賦能:

接受培訓員工所佔比例為 **98.6%**, 人均培訓時長 **15.5** 小時, 支持員工自我成長



### 責任供應鏈:

供應商《廉潔承諾函》完成 **100%** 簽訂, 打造高質量合作夥伴體系



### 公益慈善:

累計向小鵬公益基金會捐贈 **1,280** 萬元, 致力傳遞社會正能量



### 生態環境教育:

小鵬綠色家園環境教育項目累計為 **84** 家公益組織提供資金、公益產品及培訓等支持, 並獲評南方週末「**2023 年度責任案例**」



### 社區影響力:

聯合公司員工、車主成立小鵬志願者服務總隊, 登記在冊志願者超 **630** 人, 服務時長超過 **15,000** 小時, 構築和諧社區



# 關於小鵬

小鵬汽車成立於2015年，總部位於中國廣東省廣州市，是一家專注未來出行的科技公司，致力於設計、研發、生產和銷售智能電動汽車。公司的使命是通過技術推動智能汽車的變革，塑造未來出行的全新體驗。公司始終堅持技術研發投入，積極構建全棧自研的核心能力，致力成為中國領先的智能電動汽車公司。

截至2023年底，公司已建立6個研發中心（北京、上海、廣州、深圳及美國矽谷和聖地亞哥）。小鵬汽車自主研發全棧式智能輔助系統和車載智能操作系統，率先實現智能輔助駕駛在技術和用戶需求的拐點，攜手推廣智能電動汽車及相關技術的規模化應用，力爭成為中國消費者智能電動汽車首選品牌。

## 小鵬汽車發展歷程

2015	2017	2018	2019	2020	2021	2022	2023
橙行智動成立	訂立小鵬汽車 A 輪、A1 輪及 A2 輪融資安排	訂立小鵬汽車 B 輪、B1 輪及 B2 輪融資安排 交付小鵬第一款智能電動汽車車型 G3	訂立 C 輪融資安排	交付小鵬第二款智能電動汽車車型 P7 登陸紐約證券交易所 (股票代碼: XPEV)	在香港交易所掛牌上市 (股票代碼: 9868) 交付小鵬第三款智能電動車型 P5	進軍歐洲，首個直營店開業 交付小鵬第四款智能電動車型 G9	與大眾汽車集團達成戰略合作 獲 MSCI ESG 全球最高評級—AAA 級 交付小鵬第五款智能電動車型 G6
							



# 小鵬榮譽



軒轅獎年度十佳汽車 - 小鵬 G6

汽車商業評論



最高單月參與智能駕駛活動車主數 - 小鵬 G6

吉尼斯世界紀錄



夏季續航實測達成率冠軍、充電功率破紀錄者 - 小鵬 G9

挪威乘聯會 (NAF)



夏季續航實測達成率亞軍 - 小鵬 P7

挪威乘聯會 (NAF)



挪威年度最受歡迎汽車 - 小鵬 G9

挪威人民最愛獎



年度技術領跑者 - 小鵬 G9

丹麥 Auto Awards



名優高新技術產品 - 小鵬 P5

廣東省高新技術企業協會



名優高新技術產品 - 小鵬 G3i

廣東省高新技術企業協會



# 小鵬榮譽



國家綠色工廠 - 肇慶小鵬汽車有限公司

中華人民共和國工業和信息化部



廣東省先進鋰離子動力電池工程技術研究中心 - 肇慶小鵬汽車有限公司

廣東省科學技術廳



廣東省專精特新中小企業 - 肇慶小鵬汽車有限公司

廣東省工業和信息化廳



智能製造優秀場景 - 肇慶小鵬汽車有限公司

中華人民共和國工業和信息化部



肇慶市優秀民營企業 - 肇慶小鵬新能源投資有限公司

中共肇慶市委肇慶市人民政府



中國製造業民營企業 500 強 - 肇慶小鵬新能源投資有限公司

中華全國工商業聯合會



肇慶市 2022 年度科技創新 50 強 - 肇慶小鵬汽車有限公司

肇慶市人民政府



# 可持續發展管理

小鵬長期踐行可持續發展理念，持續優化可持續發展治理，定期開展利益相關方溝通，識別重要可持續發展議題，不斷提升可持續發展管理水平和實踐。2023年，小鵬汽車是國內兩家入選標普ESG年鑒的車企之一，並成為行業最佳進步企業。



## 1 | 可持續發展管治架構

小鵬持續優化內部可持續發展管治架構。2023年我們將「ESG執行小組」更名為「ESG執行工作組」，並新設立「E/S/G/傳播各矩陣小組」與「ESG執行工作組」並列，協助管理各項ESG相關事務，最終形成「董事會—ESG委員會—ESG執行工作組 & E/S/G/傳播各矩陣小組」的可持續發展管治架構。

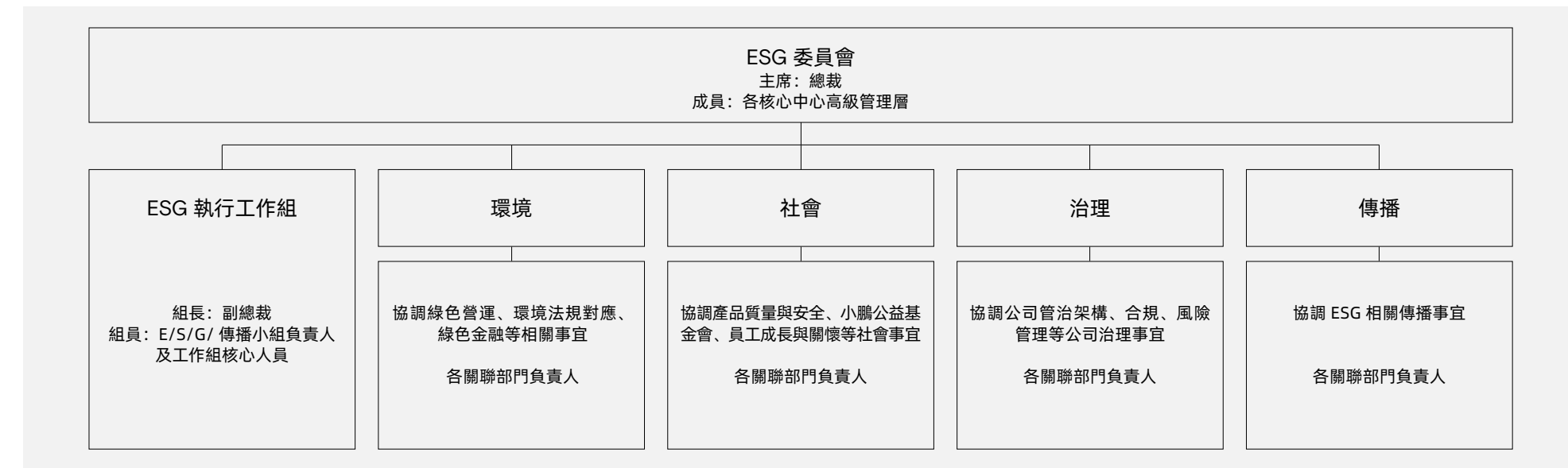

	成員組成	職能分工
<b>董事會</b>	董事會成員	<ul style="list-style-type: none"> <li>· 承擔 ESG 工作的整體責任，負責監督公司 ESG 發展方向及策略；</li> <li>· 識別、評估和管理與公司業務相關的重要 ESG 風險；</li> <li>· 定期聽取 ESG 委員會或其他相關管理層的匯報；</li> <li>· 審議及批准公司可持續發展報告及其他 ESG 事務。</li> </ul>
<b>ESG 委員會</b>	公司總裁牽頭，組員為公司各核心中心高級管理層	<ul style="list-style-type: none"> <li>· 制定 ESG 願景、目標、策略、政策等；</li> <li>· 監察公司 ESG 戰略的實施，檢討 ESG 目標達成進度，為 ESG 績效表現提供建議；</li> <li>· 評估 ESG 相關風險與機遇，每年定期向董事會進行 ESG 工作匯報並提供建議；</li> <li>· 審閱公司 ESG 報告及其他 ESG 相關信息披露。</li> </ul>
<b>ESG 執行工作組 &amp; E/S/G/ 傳播各矩陣小組</b>	由核心部門中高層負責人擔任	<ul style="list-style-type: none"> <li>· 具體落實董事會和 ESG 委員會制定的 ESG 戰略的日常執行工作；</li> <li>· 持續跟進監管機構、投資者和利益相關方對 ESG 的要求；</li> <li>· 及時匯報 ESG 工作成果，編制 ESG 報告，並協助委員會執行具體監督與考核。</li> </ul>



## 2 | 利益相關方參與

利益相關方的參與對我們明確 ESG 相關管理工作至關重要。我們通過多元化的溝通機制與利益相關方建立緊密聯繫，保障利益相關方的知情權與參與權，並將了解、收集的利益相關方期望融入公司營運，攜手各利益相關方共同實現可持續發展。

XPENG



利益相關方	主要關注點	溝通方式
政府及監督機構	<ul style="list-style-type: none"> <li>· 合規經營</li> <li>· 依法納稅</li> <li>· 節能減排</li> </ul>	<ul style="list-style-type: none"> <li>· 政企座談會</li> <li>· 信息報送</li> </ul>
客戶	<ul style="list-style-type: none"> <li>· 產品品質</li> <li>· 服務體驗</li> <li>· 信息安全與隱私保護</li> </ul>	<ul style="list-style-type: none"> <li>· 線上推廣</li> <li>· 線下展銷會、推廣活動</li> <li>· 微信公眾號</li> <li>· 新品發佈會</li> <li>· 市場調研</li> <li>· 客戶滿意度調查</li> </ul>
員工	<ul style="list-style-type: none"> <li>· 合法權益</li> <li>· 薪酬福利</li> <li>· 培訓與教育</li> <li>· 職業健康與安全</li> <li>· 多元化與平等機會</li> </ul>	<ul style="list-style-type: none"> <li>· 員工大會</li> <li>· 員工培訓</li> <li>· 內外網站</li> </ul>
投資者	<ul style="list-style-type: none"> <li>· 公司治理</li> <li>· 投資回報</li> <li>· 風險管控</li> <li>· 信息透明</li> </ul>	<ul style="list-style-type: none"> <li>· 股東大會</li> <li>· 路演</li> <li>· 定期信息披露</li> <li>· 郵件、電話問詢</li> </ul>
合作夥伴	<ul style="list-style-type: none"> <li>· 供應鏈管理</li> <li>· 成本控制</li> <li>· 公平競爭</li> </ul>	<ul style="list-style-type: none"> <li>· 現場調研</li> <li>· 供應商會議與審核</li> <li>· 供應商合同與協議</li> <li>· 供應商培訓</li> </ul>
社區與環境	<ul style="list-style-type: none"> <li>· 鄉村振興</li> <li>· 幫扶弱勢群體</li> <li>· 保護環境</li> </ul>	<ul style="list-style-type: none"> <li>· 參與社區項目</li> <li>· 社會公益活動</li> <li>· 低碳宣傳活動</li> </ul>
媒體與非政府組織	<ul style="list-style-type: none"> <li>· 信息公開</li> <li>· 與媒體互動</li> <li>· 對非政府組織的貢獻</li> <li>· 對可持續發展的影響</li> </ul>	<ul style="list-style-type: none"> <li>· 新聞發佈會</li> <li>· 媒體交流會</li> </ul>



### 3 | 可持續發展議題重大性分析

我們重視利益相關方的意見與期望，通過積極溝通和主動調研，了解各利益相關方的意見與訴求，識別出重要 ESG 議題並於 ESG 報告中披露相關議題的管理情況。

小鵬汽車的實質性議題分析主要分為以下階段：

#### 01 形成可持續發展議題庫

綜合國家政策、公司發展規劃、ESG 披露標準、資本市場 ESG 評級指標、同行議題對標五個方面，基於原有的重要性議題清單，多維度識別與梳理本年度重要性議題，搭建重要性議題庫。

#### 02 利益相關方溝通

在日常營運中收集來自董事、管理層、員工、客戶、投資者、合作方、媒體、公眾等利益相關方對小鵬可持續發展的相關意見，作為重要性議題的篩選依據。董事會參與對實質性議題的篩選、評估、監督過程，多名董事參與填寫實質性調研問卷，反饋對議題的關注情況以及對 ESG 管理的建議。

#### 03 議題重要性分析及審閱

根據實質性原則對調研結果進行統計和分析，同時根據各項議題的風險程度給予其不同的權重，從「對企業發展的重要性」和「對利益相關方的重要性」兩個維度對議題進行重要性排序，形成重要性議題矩陣，並由公司管理層和外部專業人士對議題篩選結果進行審核評估。

#### 04 就重大議題作出披露

針對實質性議題制定行動計劃並予以實施，將相關信息在報告中進行重點披露。





# >> 01

## 卓越產品，創新未來出行

小鵬汽車始終堅持「未來出行的探索者」的品牌理念，堅持用科技改變大眾的智能出行生活。我們持續探索，保持技術領先，以優質的產品和服務推動出行向更智能、更多維、更低碳方向變革。

5,276.6 百萬元  
產品及技術研發投入

40%  
研發人員數量佔比

727 項  
新增授權專利

EXPLORER  
OF FUTURE MOBILITY





# 「專題」 | 持續探索未來邊界

小鵬汽車將技術引領能力作為公司核心競爭力，匯聚多項「X」科技。我們緊跟市場需求動態，通過研發創新產品、培育研發人才、拓展創新領域業務，引領中國汽車技術的進步。

XPENG

## 1 | 科技創新成果

小鵬汽車與行業夥伴緊密合作，致力於將最新的研發成果應用於實際產品中，提升用戶體驗，推動智能電動汽車行業的進步。同時，我們也積極與產業鏈上下游企業合作，共同打造開放、共贏的智能出行生態圈，為用戶提供更便捷、智能的出行解決方案。



## | 創新成果 |

### 01 智能駕駛

#### XNGP 無高精地圖城市導航輔助駕駛量產落地

XNGP 城區導航輔助駕駛將助力小鵬汽車「率先進入下半場」，採用輕地圖方案的 XNGP 城市智駕將不受高精地圖限制。截至 2024 年 1 月 2 日，XNGP 城市智駕已全量覆蓋 243 城，覆蓋範圍仍持續擴大。

#### 面向全場景智駕的終極架構 XBrain

XBrain 由深度視覺神經網絡 XNet2.0 和基於神經網絡的規控 XPlanner 等模塊構成，具備行業領先的三網合一感知架構和時序連續分析能力，是行業首個應用大模型具備時空理解能力的感知架構。



### 02 智能座艙

#### 小 P 接入 XGPT 靈犀大模型，全新智能座艙系統 XOS 天璣發佈

XOS 天璣是小鵬汽車新一代智能座艙系統，於 X9 首發，具有全新視覺風格和高效交互。該系統支持多任務操作、XDock 自定義編輯、常用功能零層級交互。此外，小鵬推出全場景車感 SR，打通全用車場景，提升駕駛安全性。語音交互方面，小鵬汽車引領語音交互進入大模型時代，升級 AI 小 P 技能，提升感知理解和推理能力，並計劃在手機 APP 中實現遠程車控，用於智能駕駛和語音交互，助力多業務提效。



### 03 充電技術

**快充：**小鵬汽車 S4 超快充單槍最大可輸出 480kW/670A，用戶可享優質快充。

**安全：**800V 高壓平台配備優異快充能力電池，快充使用安全可靠。

**暖心：**S4 超快充槍以用戶體驗為起點，15 秒超快啟動充電速度。在 S4 超快充上，小鵬汽車將車主啟動充電時間極限壓縮至 15 秒，插槍後最快 15 秒就能夠啟動充電，插上槍轉身就能離開，讓過程更高效。

**高品質：**小鵬充電致力於為用戶提供「高效、智能、暖心」的補能體系，不斷拓展自營超充網絡。

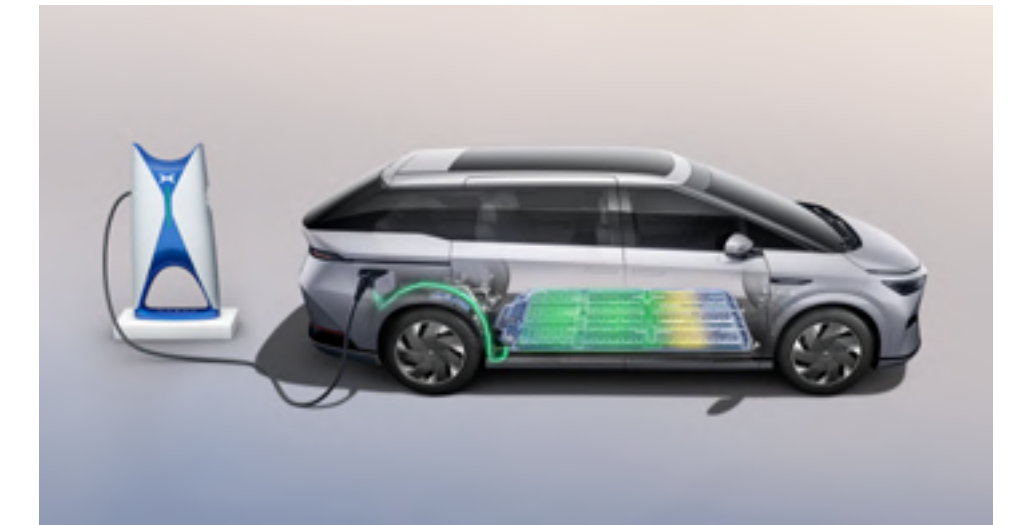





## 04 電驅系統

### 更高效電驅系統

小鵬汽車領先行業的下一代電驅系統採用更高效的電磁方案，在 120km/h 高速行駛時綜合效率突破 93%。此外，我們進一步優化的碳化矽方案，在保證動力效能的同時減少 50% 關鍵成本，讓用戶以更優價格享受更高性能的產品。



## 05 車載計算中心

### 首個駕艙融合車載計算中心，性能提升 50%

小鵬汽車發佈首個駕艙融合車載計算中心，採用 XEEA3.5 電子電氣架構並集成多項功能，性能提升 50%、成本降低 40%，面向未來自動駕駛和通用人工智能時代佈局。



## 06 飛行汽車

### 「陸地航母」探索低空出行新場景

小鵬匯天明確飛行汽車的兩條發展路徑：陸空一體式和分體式。陸空一體式優化了造型，降低了風阻；分體式可服務於個人出行和公共事業，拓展出行邊界。



## 07 智能機器人

### 自研雙足機器人，具備末端觸覺感知能力

小鵬鵬行推出全新自研雙足機器人，機器人具備頂級行走和跨越障礙能力，以及類人手臂和靈巧手，可抓取不同形狀物體，並具備末端觸覺感知。





## | 行業合作 |

立足於汽車行業領先企業技術優勢，小鵬汽車致力於與業界進行深入合作，共同推動智能電動汽車行業的發展。我們相信，通過共享資源、技術和經驗，能夠創造出更加優秀的產品與服務，為用戶提供更安全、舒適、便捷的出行體驗。

XPENG

### 【案例】小鵬汽車與大眾汽車集團達成長期戰略合作夥伴關係

2023年7月27日，小鵬汽車宣佈與大眾汽車集團就戰略技術合作簽訂框架協議。小鵬汽車和大眾汽車集團將共同開發兩款B級電動汽車，並在多個領域探索更多合作機會，包括未來電動車平台、軟件技術和供應鏈方面的合作。同時，大眾汽車集團對小鵬汽車進行戰略少數股權投資簽訂股份購買協議，雙方將建立長期合作關係，共同探索智能電動汽車的未來。



### 【案例】小鵬汽車與滴滴達成戰略合作

2023年8月28日，小鵬汽車宣佈與滴滴達成戰略合作，共同推廣智能電動汽車應用，加速「科技普惠、智能平權」的落地。作為此次戰略合作的核心，一款A級智能電動汽車將作為小鵬汽車全新品牌的首款產品進入市場。通過此次合作，小鵬汽車將進入多品牌戰略階段，強化A級市場技術競爭優勢，引領電動智能新時代。

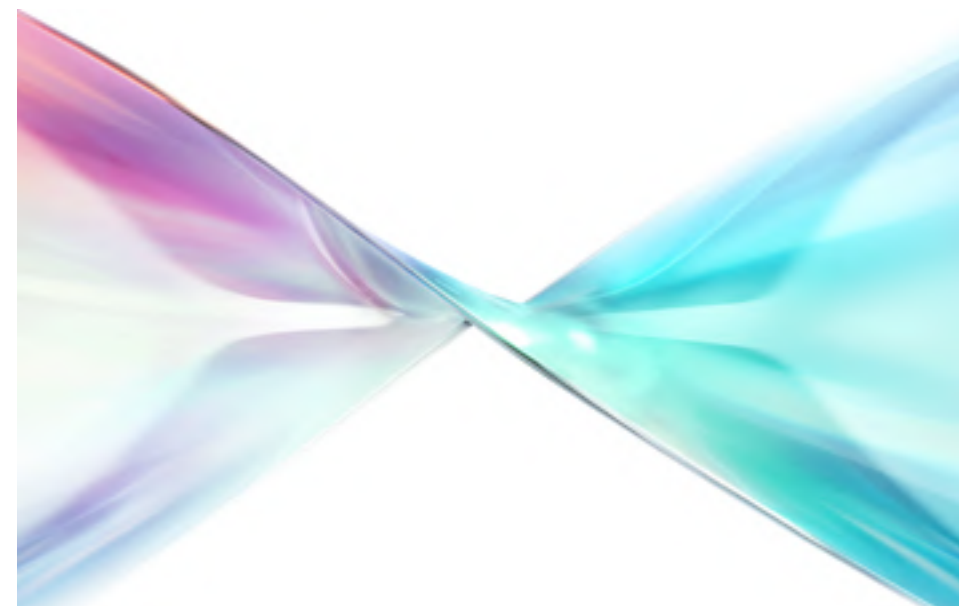



## 2 | 研發體系與戰略佈局

小鵬汽車持續優化產品研發體系，加大研發投入，精準把握市場趨勢和客戶需求，為研發創新明確方向。公司始終明確技術研發戰略，集結國際化的研發中心與團隊，完善創新激勵與成果保護措施，致力於保持智能電動汽車技術開發和產品創新的領先地位，為未來出行創造更多可能性。2023年，我們投入大量資金用於開展新能源汽車節能、降耗、增加續航里程等相關研究，具體包含智能駕駛、充電技術、電子電氣架構等內容。2024年，小鵬汽車將投入超60億元用於技術研發。

XPENG

指標	2020年	2021年	2022年	2023年
研發投入(百萬元)	1,725.9	4,114.3	5,214.8	5,276.6
研發崗位數量(個)	2,063	5,271	6,313	5,401
研發投入佔營業收入的比例(%)	29.5	19.6	19.4	17.2

小鵬汽車堅持「中國領先、全球佈局」的研發策略，通過領先的軟件與硬件技術相結合方式，推動自動駕駛、智能網聯和核心汽車系統的創新，引領未來出行變革。作為中國全棧自研自動駕駛技術引領者，我們已在量產車上成功實現高速及城區場景的智能輔助駕駛功能。

截至2023年底，小鵬汽車已在廣州、上海、矽谷、聖地亞哥等地共設有6大研發中心，並逐漸形成中國領先、全球佈局的研發體系。

## 3 | 研發人才培養與激勵

為夯實公司基礎性研究成果、緊跟行業前瞻性研究腳步，小鵬汽車不斷深化研發人才隊伍建設，擁有充足的高素質研發人才儲備。公司創始人和高管團隊由來自不同行業的資深技術專家組成，為小鵬汽車提供了堅實的人才支撐。2023年，公司研發團隊共5,401人，佔公司整體員工的40%。

小鵬汽車重視研發創新，將研發成果納入員工績效考核，與薪酬緊密相連。對於在專利發明和軟件著作等知識產權領域有突出貢獻的員工，我們提供豐厚的獎金激勵，並設立優秀發明人獎。每季度，我們發佈專利提案排行榜和發明人積分榜，旨在激發員工的創新活力，共同推動公司的技術進步。





727 項  
獲取專利

16 項  
獲取著作權

95 項  
獲取商標



## 4 | 知識產權保護

小鵬汽車遵循《中華人民共和國專利法》《中華人民共和國商標法》《中華人民共和國著作權法》等法律法規，不斷完善知識產權管理體系，相繼出台《關於知識產權保護規章制度》《知識產權工作管理辦法》《專利工作管理辦法》等制度文件，並在 2023 年進一步修訂了《知識產權工作管理辦法》，加強對公司商標、專利、著作權等知識產權的保護。公司知識產權工作由法務部下屬知識產權組專責管理，同時將知識產權管理系統嵌入公司飛書系統，專利、商標、版權及域名相關工作均可通過知識產權管理系統進行管理，保障知識產權佈局工作的順利推進。此外，公司相關員工需完整簽署《保密及競業限制協議》和《知識產權歸屬協議》，保護商業秘密。2023 年，公司未發生侵犯知識產權的糾紛。

2023 年小鵬汽車在自動駕駛、智能網聯、整車、三電等重點技術領域新獲得 727 項專利。截至 2023 年底，小鵬汽車已累計獲得 2,683 項專利。

XPENG

### 01 保障機制

- 2023 年，修訂《知識產權工作管理辦法》，完善知識產權申請以及知識產權獎勵發放流程。
- 2023 年，建立知識產權侵權反饋機制，通過多種方式關注市場侵權線索，並由法務部評估後推進維權方案，全方位保護自身知識產權。

### 02 侵權風險排查

- 整車開發過程中，結合審核閥點對創新方案進行侵權風險評估，形成閥點報告。
- 日常技術開發方面，公司法務部協助研發人員進行侵權風險排查，並提供相關風險評估意見。
- 供應商合作方面，要求簽署不侵權承諾條款，並進行內部評估。

### 03 專項培訓

- 2023 年，小鵬汽車為法務和研發人員提供了 11 場知識產權專項培訓，內容涵蓋維權策略、基礎知識、技術交底書撰寫和專利風險排查等，以提升員工在知識產權領域的專業能力。
- 世界知識產權日開展專題活動，通過線上線下相結合的方式，提升員工的知識產權意識。
- 邀請國家知識產權局專利審查協作廣東中心和國內外合作律所，為內部專利工作人員開展 4 次培訓，加強員工專利工作方面的技能和知識。



## 1.1 | 優質產品

小鵬汽車始終將產品質量和安全放在首位，致力於為消費者提供高品質產品。我們通過嚴格的質量控制體系和先進的生產工藝，確保每一輛車都符合高標準的質量要求。同時，公司重視安全性能的研發和測試，採用先進的安全技術和裝備，為乘客提供全方位的保護。



### 1.1.1 | 產品系列<sup>3</sup>

XPENG

#### X9

XNGP 全場景智能輔助駕駛  
800V 高壓超快充平台  
小鵬首發 XOS 天璣智能座艙系統



#### G9

XNGP 全場景智能輔助駕駛  
800V 高壓超快充平台  
智能雙腔空氣懸架 & 智能四驅扭矩分配系統



#### G6

XNGP 全場景智能輔助駕駛  
800V 高壓超快充平台  
SEPA2.0 扶搖技術架構首款戰略車型



#### P7i

XNGP 全場景智能輔助駕駛  
高級轎跑曲線設計 & 鵬翼門設計  
智能四驅扭矩分配系統, 多種駕駛模式



#### P5

行業領先的智能輔助駕駛  
X Robot Face 生動力智感美學  
X-Safety 全面主被動安全、X-HP 智能熱管理系統



註：3.車型部分亮點技術取決於選配裝置，請以實際產品搭載情況為準。



## 1.1.2 | 產品質量

小鵬汽車持續強化公司質量管理規範，車輛動力總成在開發過程中，完全遵守歐盟地區的法律法規並嚴格遵守 WLTP<sup>4</sup> 工作要求，制定《過程質量控制程序》《整車檢驗控制程序》等系一系列管理制度，明確質量管理標準化流程，明晰各部門質量管控職責，穩定提升產品質量水平。公司制定供應商質量管理 (SQE) 領域質量目標，涵蓋 5 大細分領域，共 30 項細分目標。同時，我們制定了年度 SQE 領域事業推進計劃施策，實施月度績效跟進。2023 年，小鵬 P7/P7i 及小鵬 G9 獲得 WVTA 認證。2023 年 11 月 15 日，小鵬 G9 榮獲 2023 汽車工業品質創新巔峰獎。

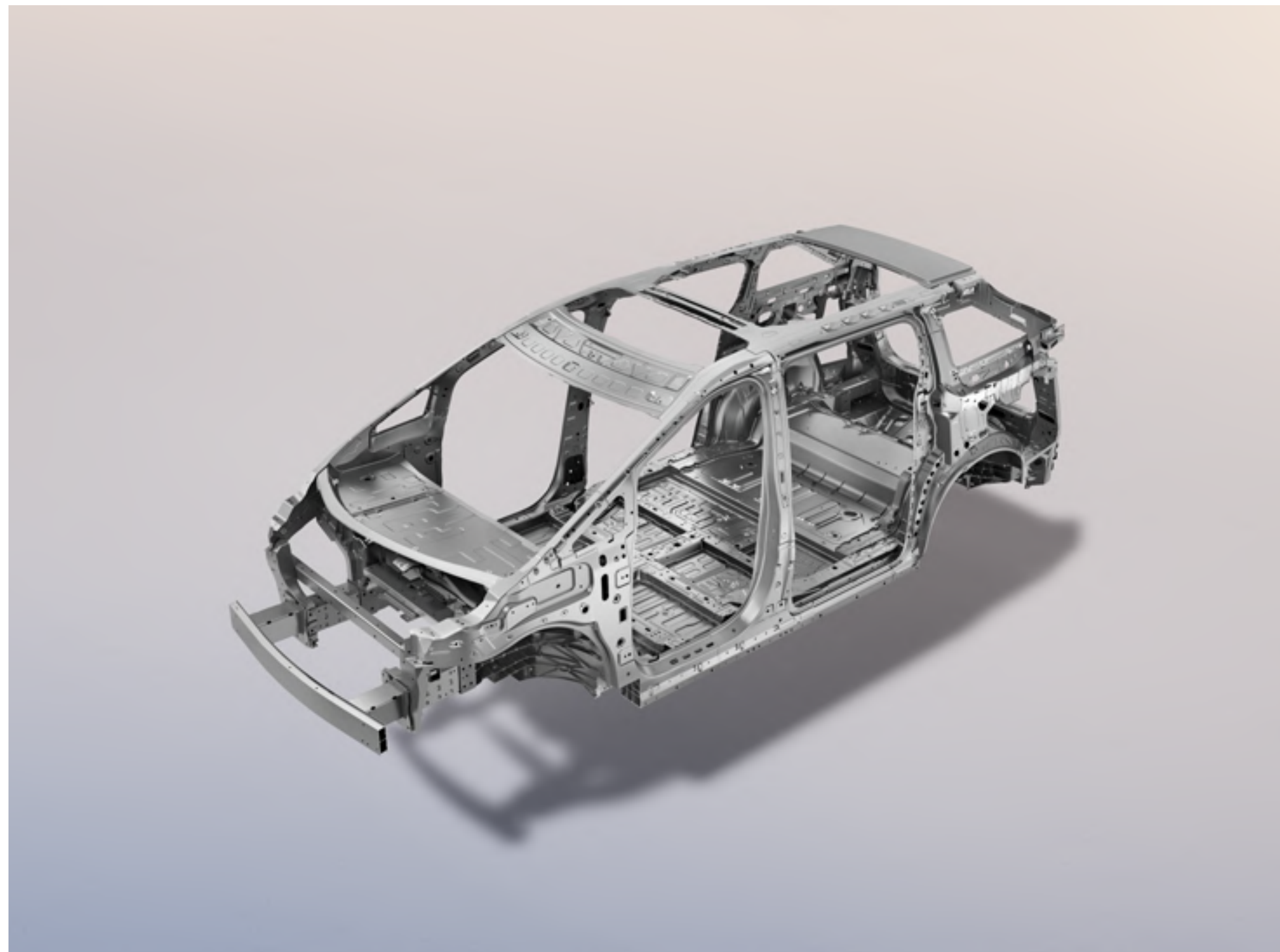

註：4.WLTP, World Light Vehicle Test Procedure, 即「世界輕型汽車測試規程」。

### | 質量管理體系 |

小鵬汽車成立公司級產品安全管理委員會，由公司總裁擔任委員會主任，各一級中心部門負責人為委員。委員會下設產品安全管理辦公室，推動各項決策執行和日常管理，包括建立健全產品質量安全體系、機制、組織員工安全與質量培訓等。同時，公司成立覆蓋多個專業領域的內部產品安全工作組，規範內部流程，形成聯合作業機制。工作組的職責包括識別產品安全技術要求、規範安全性設計、強化運行數據分析挖掘、開展問題分析改進、落實產品安全目標等，以提升小鵬產品質量安全水平。

我們制定《小鵬汽車渠道營運管理規範》等內部管理制度，要求經銷商加強車輛質量管控工作，保證車輛安全以及隨車三證、工具包、車品完好性。

XPENG

#### 01 商品車入庫管理

商品車到店後由專人負責逐項點檢檢查，包括外觀 / 內飾 / 功能 / 底盤 / 隨車證件等，並進行系統記錄。

#### 02 商品車質損處理

依據質損發生原因進行質損類別判定，由專人對質損問題進行系統錄入並依照對應流程處理。

#### 03 商品車出庫檢查

由專人依照預備交付清單查驗車輛狀態，確保滿足車輛交付標準。

2023 年，本公司對質量體系進行全面的管理升級，通過加強多體系的融合與整合，重點關注產品質量助力質量管理水平再上新台阶。廣州小鵬汽車科技有限公司已通過 ISO 9001 質量管理體系認證，公司質量體系證書已涵蓋研、產、銷全過程。

**CQC A** 類企業資質  
筆慶小鵬新能源投資有限公司獲

**ISO 9001** 質量管理體系認證  
廣州小鵬汽車科技有限公司已通過



## | 質量管理目標 |

小鵬汽車按照《質量目標管理程序》將年度一級質量目標分解到各個相關中心和部門明確監控的頻次和獎懲規則，確保目標與組織績效緊密相連。為實時監控目標的實現情況，我們運用在線質量駕駛艙，開展中心級和公司級的質量會議，每月進行複盤、通報和改善，以促進目標的順利達成。依托質量管理 2.0 策略，我們構建全流程穿過程質量控制體系，並逐年分解至 5 大細分領域。



## | 產品質量保障 |

針對質量問題，我們全面分析體系端、研發端、製造端、供應端等環節的質量問題，開展專項課題攻關，明確管理上的薄弱環節，制定相應的對策，以預防類似問題的再次發生。2023 年，公司開展 7 大品質專項行動，覆蓋 493 家供應商。

- XPENG
- 01 體系端**
- 2023 年，我們全面策劃並實施體系、過程、產品審核和專項管理提升活動，積極探索適應新技術應用的新能源汽車質量保證模式，旨在完善標準化、流程化管理機制，提供更優質的產品和服務。
- 02 研發端**
- 編制並發佈《產品安全設計管理程序》覆蓋車輛或產品的全生命週期，並在整車的閩門交付物清單中新增了功能安全和信息安全相關的交付物。
- 03 製造端**
- 在車輛新技術方面，檢測線增加自動駕駛標定設備、車輛自適應式巡航、車道偏離標定設備，以確保車輛功能的精確性。
  - 開展 10 餘種路況、43 項功能的路試測試，強化自動駕駛功能。
  - 對多種國標、地標進行涉水深度、車輛速度、涉水時間等方面的驗證，確保產品滿足所有標準條件。
  - 實現所有關鍵零部件信息的可追溯性，且信息保留 10 年。
  - 開展多場景、多頻次自動化檢測，實現提質降本。
- 04 供應端**
- 制定《芯片供應商審核指南》《器件 PPAP 認可要求》《供應商芯片管理能力評價表》，完善質量管理體系建設。
  - 在開發新車型階段，加強前期工序設計評審，提前識別和規避潛在的工序設計問題。
  - 提前識別和應對產量波動管理風險，加速 IQC 人員轉型，釋放 SQE 現場壓力。
  - 開展供應商品質專項行動，涉及弱點供應商幫扶提升、D01 供應商 APQP 29 項培訓等七項內容，加強供應商管理。



小鵬汽車嚴格遵守《缺陷汽車產品召回管理條例》《缺陷汽車產品召回管理條例實施辦法》等國家法律條例及辦法，制定《缺陷汽車召回管理辦法》等內部產品召回管理制度，完善公司產品追溯與召回體系，保障消費者基本權益。2023年，公司未發生因產品質量或安全問題而需召回的事件。

指標	2020年	2021年	2022年	2023年
產品召回數量(輛)	0	13,399	0	0

指標	2020年	2021年	2022年	2023年
規定保證期開始時的餘額(單位:千元)	34,597	111,351	371,140	641,062
保修期間支付的費用(單位:千元)	925	32,352	61,551	228,674
營業收入(單位:千元)	5,844,321	20,988,131	26,855,119	30,676,067
保修費用佔年度收入的百分比	0.016%	0.15%	0.23%	0.75%

XPENG

### | 應急響應保障 |

為加強風險事件處置能力，最大化防範和化解風險，小鵬汽車制定《國標數據質量管理辦法》《市場質量信息管理辦法》和《質量問題管理辦法》，完善質量問題分析與改進流程。同時，我們為所有產品制定應急處理計劃，通過對零件進行動態評估和分級管理、推進 VMI 供應商端建儲和多點供應，提高供應鏈的多樣性和安全性。





### 1.1.3 | 產品安全

小鵬汽車以「安全與創新並重，合規和責任同舉」為產品安全管理方針，制定並發佈《產品安全體系管理手冊》《產品安全性設計程序》《動力電池安全設計規範》《新能源安全隱患排查管理辦法》《電動汽車重大事故應急預案》等產品安全相關的內部管理制度，建立健全產品全生命週期安全管理體系。此外，我們以安全生產工作目標為導向，進一步落實安全責任，為公司穩健經營和高質量發展護航。

XPENG



#### 小鵬汽車產品安全領導力承諾

1. 確保產品安全方針、目標的制定，並適應公司的戰略決策
2. 確保產品安全管理體系要求整合到公司業務過程中
3. 確保產品安全管理體系所需要的資源提供
4. 傳達產品安全管理體系要求的重要性
5. 確保產品安全管理體系達到其預期的結果
6. 指導和支持員工對產品安全管理體系的有效性做貢獻
7. 促進產品安全管理體系的持續改進
8. 支持相關管理角色在適用的職責範圍內展示自己的領導力



### | 機制建設 |

建立《電動汽車重大事故應急預案》《極端天氣應對管理辦法》，針對不同等級的事故制定完善的響應與處置流程，確保及時、有效地應對各種突發情況。

建立三層級響應預案與「7×24 小時」全天候事故應急響應通道，確保危機發生時工作職權清晰。



### | 風險監測 |

依據 GB/T 32960-2016《電動汽車遠程服務與管理系統技術規範》標準，建立新能源汽車企業監控平台（國標 32960 平台），對整車、動力電池、驅動電機、車輛故障等相關信息進行實時監測。



### | 風險評估 |

產品安全工作組負責制定產品安全評估準則，開展風險評估，並對潛在安全風險進行劃分和優先處理。全過程記錄留存，供後續分析。



### | 產品安全審計 |

公司建立一套安全管理指標，用於監控產品質量安全性、安全運行、事故響應與分析等，並定期進行監視、測量、分析、評價和改進。此外，公司每年至少進行一次內審，以確保產品安全管理體系的充分性和有效性，並且內審之間的間隔不超過 12 個月。



### | 產品安全培訓 |

上線智能汽車安全一站式知識專區，涵蓋監管標準、技術標準、安全流程和實踐案例。公司向全體員工推送這一學習資源，旨在為項目決策人員和開發人員提供智能汽車安全相關的指導和學習素材，以支持他們在決策和判斷過程中更加精準和全面。2023 年，公司開展產品安全知識答題活動，共有 85 名相關專業人員參與其中。

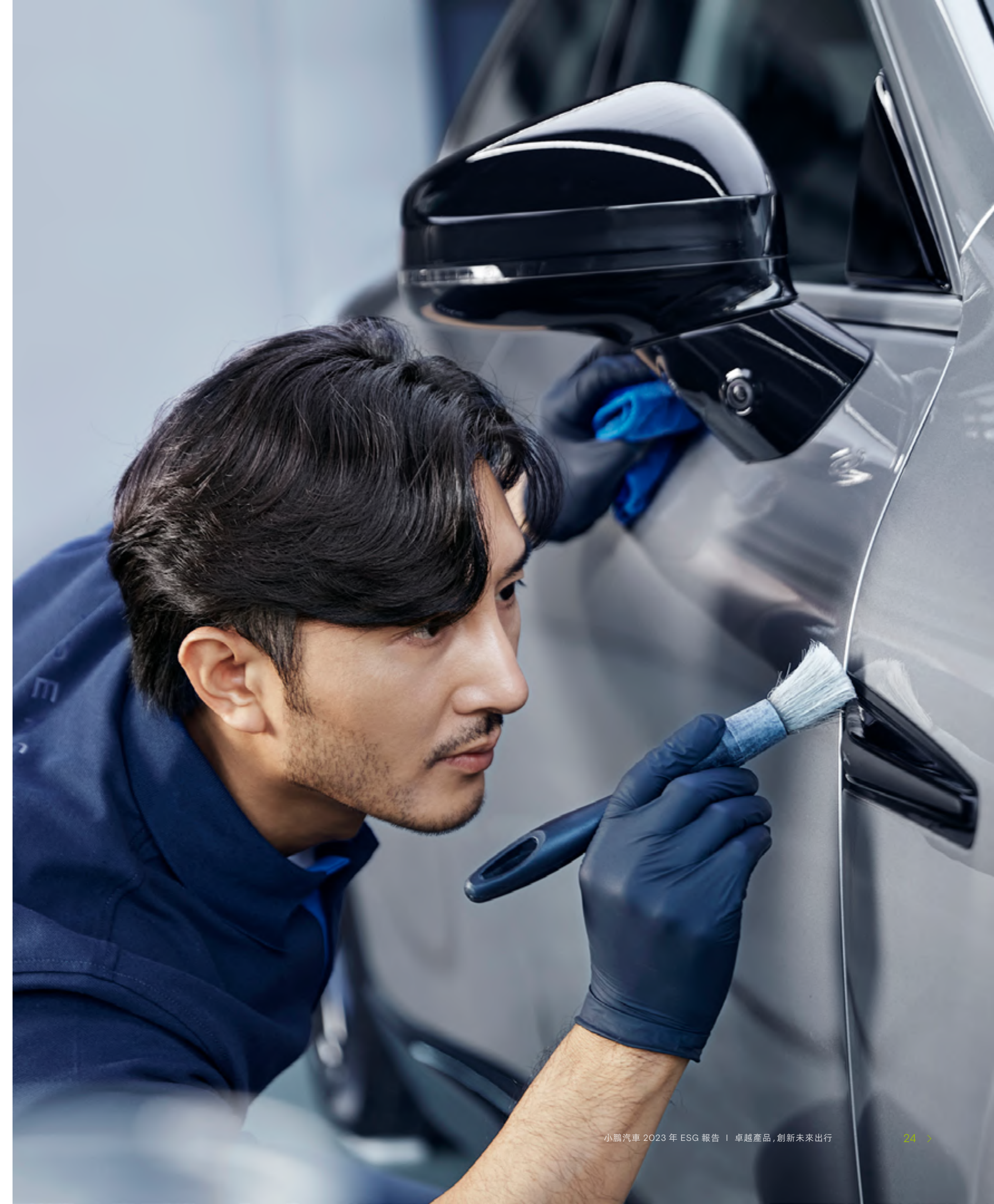



### 小鹏 G9

EURO NCAP 評級：  
五星級

C-NCAP<sup>5</sup> 評級：  
五星級 (綜合得分率 92.2%)

中國汽車健康指數 (C-AHI)：  
五星健康車



### 小鹏 G3

C-NCAP 評級：  
五星級 (綜合得分率 92.2%)

C-IASI<sup>6</sup>：  
3 項指標獲評中國保險汽車安全指數 G (優秀) 成績



### 小鹏 P7

EURO NCAP 評級：  
五星級

C-NCAP 評級：  
五星級 (綜合得分率 89.4%)



### 小鹏 P5

C-IASI：  
3 項指標獲評中國保險汽車安全指數 G (優秀) 成績

中國汽車健康指數 (C-AHI)：  
五星健康車

i-VISTA：  
五星評價



### UN R155

小鹏汽車獲頒 UN R155 (聯合國歐洲經濟委員會第 155 號法規) 車輛網絡安全管理體系認證

XPENG



註：5.C-NCAP，即中國新車評價規程，C-NCAP 對車輛進行全方位安全性能測試，包括乘員保護、行人保護、主動安全等方面。  
6.C-IASI，即「中國保險汽車安全指數」，測試項目包含耐撞性與維修經濟性指數、車內乘員安全指數、車外行人安全指數、車輛輔助安全指數等方面。



## 1.2 | 優質服務

小鵬汽車以「客戶為中心，用科技為人類創造更便捷愉悅的出行生活」為使命，以優質服務為基石，通過豐富的服務項目和貼心的服務細節，致力於打造令客戶滿意的精緻產品和卓越服務。



### 1.2.1 | 保障客戶權益

小鵬汽車將客戶權益放在首要位置，我們注重聆聽客戶聲音，建立健全客戶投訴管理機制，嚴格保護客戶個人信息安全。我們堅持責任營銷，積極響應客戶個性化與多樣化需求，用智慧服務書寫「鵬友」出行新篇章。

XPENG

#### | 客戶隱私保護 |

小鵬汽車高度重視信息安全與客戶隱私保護，嚴格遵守《中華人民共和國網絡安全法》《中華人民共和國數據安全法》《中華人民共和國個人信息保護法》及《通用數據保護條例》(GDPR)等相關法律法規及條例文件，制定並發佈覆蓋全體員工的《小鵬汽車隱私政策》《小鵬汽車網絡平台隱私政策》等內部制度，完善客戶隱私保護體系，加強公司全域數據全生命週期管理規範化。2023年，我們修訂《信息安全與隱私保護管理手冊》等7份制度，相關制度覆蓋公司所有員工。此外，針對隱私保護政策，我們於2023年各季度開展內部檢查工作，並聘請外部審核機構開展年度合規審核，將隱私保護嵌入經營活動各個方面。

我們已建立信息安全與合規管理體系，設有專責的信息安全與數據合規委員會，由公司副董事長擔任主席，相關業務線副總裁擔任委員會成員。信息安全與數據合規委員會下設信息安全工作組、數據合規工作組，密切協同處理相關應急事件，及時掌握和評估重要業務系統有關情況，盡全力預防洩露事件的發生，降低安全風險。近三年，小鵬汽車未發生信息洩露及網絡安全事件，未因信息安全漏洞或其他網絡安全事件受到任何處罰。





2023 年公司通過

**ISO 27001** 信息安全管理體系認證

2023 年公司通過

**ISO 27701** 隱私信息管理體系認證

**7** 大核心系統通過國家網絡安全等級保護三級測評



| 信息安全與數據合規組織架構 |





## 01 隱私風險排查

- 將隱私保護原則融入公司的開發和系統架構，並進行數據保護影響評估 (DPIA)。在數據處理前，通過識別和緩解隱私風險的手段，實施 GDPR 合規項目，發佈《小鵬 GDPR 白皮書》。

## 02 信息收集程序

- 遵循合法、正當、必要的原則，通過隱私政策、產品 / 功能說明、服務場景指引等文件向用戶說明個人信息的收集、使用、留存與保護等相關事宜。用戶在註冊、使用相關產品功能和 / 或服務場景前我們通過明文告知用戶的方式，讓用戶選擇是否被收集、使用、保留和處理的權利。
- 主要根據產品功能和 / 或服務場景所需的目的是收集客戶信息，由於車型及其產品功能 / 服務場景較多，我們收集和處理的個人信息可能會因不同車型、不同軟件版本或具體功能 / 服務內容而有所不同，具體以客戶使用的功能 / 服務的實際情況為準，主要通過隱私政策、語音提示告知用戶。

## 03 信息安全存儲

- 遵守有關個人信息存儲地、存儲方式和存儲期限等法定要求，通過加密、去標識化等技術進行信息存儲。
- 在內部使用方面，我們奉行最小必要原則，確保數據通過安全合規評審流程，防範數據出境安全風險，以保護個人信息權益。

## 04 信息保存及刪除

- 僅在為實現產品功能和 / 或服務場景所述目的所必須的期限和法律法規要求的期限內保留客戶的個人信息，法律法規另有規定或者個人信息主體另行授權同意的除外。超出上述存儲期限後，我們會對客戶的個人信息進行刪除或匿名化處理。

## 05 隱私保護培訓

- 積極推進信息安全及隱私合規意識強化，定期開展覆蓋全員的隱私保護培訓並設立公開反饋渠道。作為公司數據安全治理工作的重要部分，2023 年，我們實施信息防洩漏體系建設項目，修訂《員工行為規範規章制度》保密條款，增加對數據洩密事件的處罰要求，並完成全員信息保密培訓和考試。

## 06 突發事件響應

- 我們制定《信息安全應急響應管理辦法》《信息安全事件應急預案》，通過應急響應機制建設、應急預案演練等手段切實降低因業務連續性缺失導致客戶利益受損的風險。報告期內，我們開展「數據洩露演練 - 敲詐勒索事件」演練，各相關部門相互協調，旨在通過桌面演練以應對潛在的數據洩露事件。2023 年公司開展信息安全防護演練 3 次，開展信息安全外部認證防護演練 7 次。
- 公司每年開展 SOX 上市合規審核、ISO 27001&ISO 27701 審核、GDPR 合規審核、歐洲 WP29 合規審核以及國家信息系統等級保護測評。每次系統更新時均會開展包括模擬黑客攻擊在內的第三方漏洞分析，確保信息安全管理能力全方位加強信息安全保障。

## 07 第三方責任

- 所有與第三方的合作都必須經過相關流程和審批，簽署保密協議，並明晰保密信息、保密義務以及違約責任。





0 件

發生信息安全漏洞或其他網絡安全事件的數量

0 件

發生數據洩露的事件數量

0 人

受公司數據洩露影響的客戶和員工數量

0 元

因信息安全漏洞或其他網絡安全事件而支付的罰款

0 件

收到來自監管機構和其他外部機構關於侵犯客戶隱私的投訴

XPENG

### | 客戶溝通渠道 |

小鵬汽車注重與客戶的坦誠溝通與開放交流。我們為客戶提供了多元化的溝通渠道，客戶無論面對何種問題或需求，均可通過 400 熱線客服、在線客服、小鵬 APP 服務群、企業微信服務群以及全國線下門店等渠道進行反饋，並了解處理進度和結果。

### | 客戶投訴處理 |

小鵬汽車嚴格遵守《中華人民共和國消費者權益保護法》，建立《小鵬汽車投訴處置管理辦法》，規範消費者投訴的受理與反饋，暢通消費者溝通渠道，切實保障消費者合法權益。同時，我們通過內外部培訓、案例分享、人員認證等方式提高投訴處理人員素養，以保障客戶滿意度。2023 年，400 渠道接收客戶投訴 45,881 條，所有投訴 100% 響應及解決，投訴處理滿意率達 80.06%。

### 01 制度保障

依據《小鵬汽車投訴處置管理辦法》處理客戶投訴，通過規範、場景化、考核等方式優化投訴處理體驗，提升客戶信任度。

### 02 流程保障

不斷完善投訴閉環處理機制，由專業客戶服務部門進行統籌，及時核實問題並與客戶溝通，跟蹤問題解決，切實保障客戶需求。同時，積極聽取客戶對投訴處理效果、效率等方面的反饋，評估並進行內部優化，以進一步提升長期客戶滿意度。

### 03 技術保障

通過車輛自診斷功能、智能故障診斷以及遠程處理等先進技術，及時發現可能導致投訴的潛在故障並提前處理，以降低相關問題轉化為投訴的可能性。



## | 負責任營銷 |

小鵬汽車秉持誠信經營原則，嚴格遵守《中華人民共和國廣告法》等法律法規，制定負責任營銷相關內部制度，規範廣告宣傳用語與廣告宣傳申請與審核流程，確保產品在營銷過程中不誇大、無虛假宣傳，保障消費者權益不受侵犯。

XPENG +

### 01 開展營銷培訓

持續加強負責任營銷宣貫，對銷售團隊進行規範培訓，要求在產品推廣過程中向客戶全面介紹風險和正確的使用方法。在銷售、交付、售後等全流程中，確保公平營銷，及時處理並回答發現的問題和質疑。

### 02 建立考核與獎懲機制

將合規營銷納入銷售備金考核的重要維度，對違規行為進行嚴肅處理，當月銷售備金將受到相應影響。依據《員工行為規範規章制度》等相關規定，對破壞市場秩序的責任人給予不同程度的紀律懲戒，同時根據年度內管理門店發生市場秩序違規行為的次數和嚴重程度綜合考量，追究管理人員的管理責任。

### 03 引導可持續消費

在官方商城上線綠色 / 健康生活產品和可降解商品等環保產品；鼓勵按需消費，銷售人員根據用戶需求向客戶推薦最適合的產品（非最昂貴 / 利潤最高），並鼓勵客戶最大程度使用積分，為客戶爭取更多權益。





## 1.2.2 | 提供優質服務

作為未來出行體驗的核心，小鵬汽車致力於打造獨具特色的智慧服務體驗。為滿足智能電動汽車客戶的需求，我們量身定制了更加優質的服務體系，旨在提供更加出色的使用體驗。我們依據《小鵬汽車對客承諾履約管理辦法》以及相關指引流程和標準，建立銷售管理平台為客戶提供全方位的售前售後服務，在售前階段，銷售營運部和用戶發展部共同負責制定業務策略和規劃網絡渠道；售後階段，區域服務部則專注於售後服務策略和流程標準的制定。該平台還涵蓋全國各大區的區域管理，確保小鵬汽車網點渠道得到有效的售前和售後服務管理。

### | 客戶服務優化 |

由專業的服務策略部門進行統籌，根據客戶熱點使用功能、高頻問詢內容、季節或週期性感知變化特點等設計客戶學習或教育內容，以及在服務過程中提供更豐富的關懷服務保障，讓客戶通過更多渠道了解小鵬汽車產品使用，提高對服務的認可。

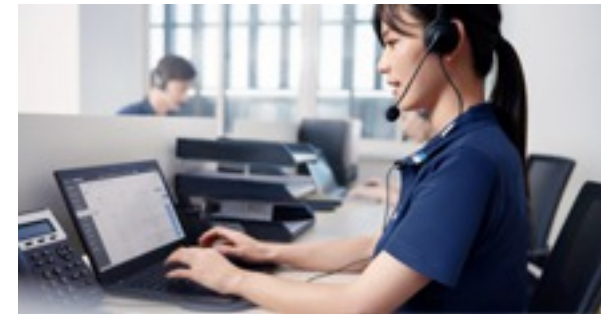

形成統一的保客營運機制，通過豐富的服務活動，維繫保有客戶並獲得正面口碑。我們從品牌到區域聯合進行全方位客戶關懷，包括進場檢修、節日贈禮等，並在特殊時間點設計屬地化服務方案。2023年，公司共舉辦超 300 場客戶服務活動，覆蓋逾 16 萬人次。



通過小鵬 APP 和企業微信等渠道，在門店配備專屬「鵬管家」線上服務團隊，打通線上線下統一服務界面，團隊利用知識庫、客戶檔案系統和遠程診斷工具，快速解答並解決客戶問題。同時，開發專業技術專家滑動進群功能，提供高效的技術支持。

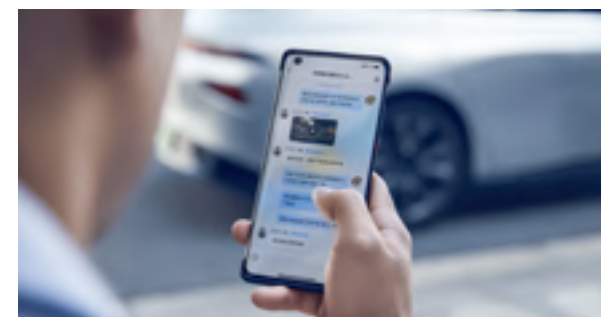

借助車端技術創新，為快速解決車輛技術性問題提供全鏈路的智能維修服務能力。我們通過大屏提醒和專家一鍵預約，優化預約維保流程，提升服務體驗。門店維保時，客戶可一鍵授權無鑰匙維保服務。同時，公司實施無紙化服務流程，環保高效地向客戶透明化展示服務單據。



### | 小鵬補能體系 |

小鵬將充電站的選址融入到用戶生活場景之中，讓電車用戶享受生活的同時隨心充電，為用戶提供便捷的服務。

## 01 偏遠地區的超充資源共享

小鵬是業內首個充電網絡覆蓋全國所有地級行政區和直轄市（共 337 城）的充電車企。在超充資源稀缺的地區，小鵬汽車為當地提供極為稀缺的 180KW 直流超充服務。

## 02 3 公里補能生活圈

小鵬補能網絡持續佈局拓展，「3 公里補能生活圈」在北上廣深等 10 座核心城市的車主覆蓋率達 83% 以上，讓車主從啟程到充電，所需時間有效壓縮至 10 分鐘以內。在貴陽、昆明、黃石、桂林等 300 多個城市「3 公里補能生活圈」覆蓋率最高可達 71%。

## 2023 年，小鵬超充貫通全國所有地級行政區和直轄市

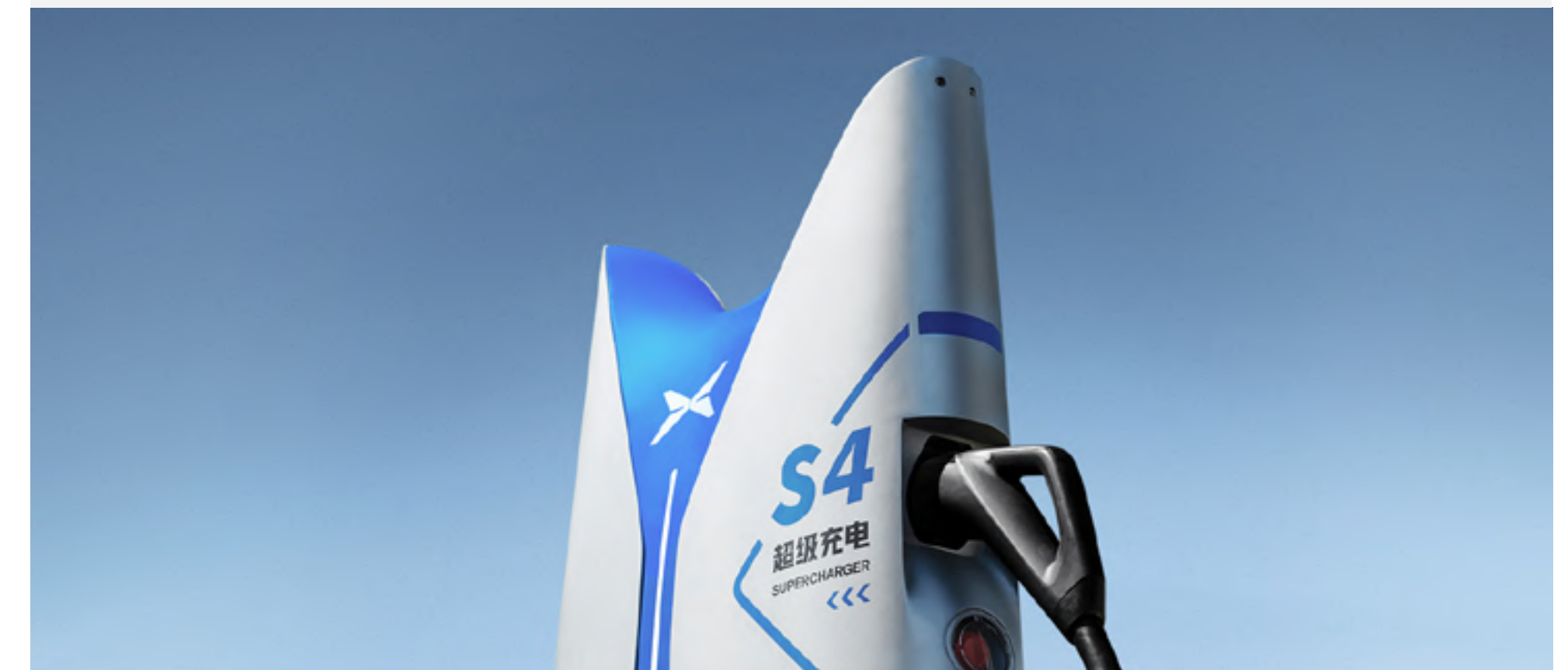



## | X-SERVICE 智能快享服務 |

X-SERVICE 是基於小鵬汽車智能服務平台為用戶打造的在線化、智能化、移動化的智能快享服務，致力於為「鵬」友們帶來顛覆傳統的服務體驗。

XPENG

### 01 在線化 | 一個專屬群服務

通過 1 個專屬服務群，由服務夥伴滿足用戶訂車 - 交車 - 用車的全週期服務需求。

### 02 智能化 | 一體化智能診斷

為用戶提供在線預診斷和預約服務的一體化解決方案。

### 03 移動化 | 一小時觸達服務

通過智能服務平台觸發移動服務，核心城區實現一小時觸達服務，滿足車主快享服務需求。

## | X-CERTIFIED 官方二手車 |

小鵬汽車致力於打造智能化、高品質的二手車交易服務生態鏈，讓賣車用戶高效保值地售出或置換車輛，讓買車用戶透明安心地選購車輛，共創「換」然一新的出行生活。

XPENG

### 01 安心買

建立智能評估、客觀合理的官方認證體系，提供 199 項官方檢測、原廠升級換新、官方交易過戶等服務，確保高效安全，並提供官方二手車金融方案。

### 02 安心用

提供二手車主專屬權益，基礎服務與新車同享；提供 7 天無理由退換服務，建立全週期售後保養記錄追蹤。

### 03 安心賣

實施全品牌放心置換，提供高額補貼、保價 30 天服務，帶來安全便捷的官方一站式服務。





### 1.2.3 | 保障客戶安全

小鵬汽車致力於提升用戶在智能輔助駕駛中的安全意識，推出行業首個用戶智駕安全體系——「智駕分」，該體系旨在引導車主規範使用輔助駕駛功能，明確智能輔助駕駛的安全邊界，並加強車主對智駕安全的認識。小鵬智駕安全體系以「智駕分」為核心，涵蓋教育和考試兩大環節，從使用前的教育、准入考試到使用後的安全提醒，全面覆蓋用戶在智能輔助駕駛操作的不同階段，旨在為用戶提供全方位的安全保障。

XPENG

#### 01 安全教育

上線智駕學堂，全面佈局智能輔助駕駛科普認知、操作指南等相關內容，從入門科普、進階科普、使用指南三個階段，幫助用戶提升安全駕駛技能，讓駕駛更加智能、安全、便捷。

#### 02 「智駕分」提醒

當用戶使用智能輔助駕駛出現頻繁長時間脫手、疲勞駕駛、頻繁不關注路況等危險行為時，系統會根據危險程度自動扣減用戶的安全分值。同時，系統會向用戶推送相應的安全提醒和安全學習內容，例如查看正確的智駕操作圖示、閱讀功能使用安全須知、參與相關行為安全答題等，以幫助用戶提高安全駕駛意識和技能。

#### 03 「智駕分」激勵機制

高分用戶（個人智駕分階段剩餘分值大於 90 分）將享有小鵬汽車 OTA 遠程升級系統的優先公測權益。





## 1.2.4 | 塑造車主文化

小鵬汽車精心打造「鵬友會」平台，致力於為車主們提供一個溫馨、友好的交流空間。為進一步豐富車主的用車生活，我們策劃了一系列高質量的車主文化活動，如「X-MOMENT」和「X-walker」等，這些活動不僅有助於加強車主之間的互動與聯繫，還讓車主們在輕鬆愉快的氛圍中感受到小鵬汽車的獨特魅力。

XPENG

**X-MOMENT:** 通過定向邀請「鵬」友值較高的小鵬汽車用戶共同開展特色車主活動，傳播小鵬汽車的探索精神。

### 【案例】小鵬 x 徠卡學院「最美 P7 攝影大賽」

2023 年，我們聯合徠卡學院，共同開展「最美 P7 攝影大賽」。同時，我們邀請徠卡學院的攝影大咖在線下進行拍攝的指導與教學，為鵬友們提供專業級的攝影體驗。此次活動，累計收到超過 3,000 張最美 P7 攝影作品。



**X-walker:** 也被稱為小鵬車主志願者，由熱愛並信任小鵬汽車品牌、產品和文化的人所組成。他們通過參與小鵬汽車各種公益活動、車展指引和門店活動等特殊活動，與小鵬汽車建立了更緊密的聯繫。



**鵬派探索者:** 鵬派探索者是由熱情、有見解的鵬友組成，作為小鵬汽車新車型、軟件和精品的嘗鮮體驗者，他們與產品經理和業務負責人面對面溝通，為產品設計和迭代提供寶貴建議。



**鵬友見面會:** 在鵬友見面會活動中，我們邀請了小鵬汽車的產品專家、行業領袖以及經驗豐富的鵬友達人作為沙龍話題的分享者，旨在為與會者提供各領域的專業見解和深入探討。



**鵬友時光:** 鵬友時光以多彩生活為基石，期望成為品質生活的策劃者，與鵬友共同創造豐富多彩的興趣提案，打造一個多元化的生活分享平台，探索充滿活力的小鵬汽車生活方式。





## 1.2.5 | 提升客戶滿意度

小鵬汽車致力於提供超越預期的服務體驗，我們遵守《中華人民共和國消費者權益保護法》，建立健全客戶滿意度測評體系，持續提升客戶滿意度。我們完善客戶滿意度評價指標，將客戶評價作為後續工作提升的重要參考，不斷優化產品及服務質量。2023 年小鵬汽車的服務滿意度為 96%，達成既定目標。同時，公司每月開展 NPS<sup>7</sup> 調研，重點關注用戶向他人推介小鵬產品和服務的可能性，並將反饋結果用於推進用戶回訪和各部門設定改善計劃，持續提升產品和服務體驗，2023 年 NPS 平均評分較 2022 年提升 8%。

XPENG

### 01 前期回顧與本期目標制定

總結前期目標完成情況，提煉經驗，為提升本期服務體驗提供參考，並制定本期目標，以更好地滿足客戶需求。

### 02 多維度評價指標

為全面、客觀地了解客戶對服務的評價，我們圍繞服務接待、服務質量、服務效率等三大維度進行綜合調研，力求為客戶提供更加優質的服務體驗。

### 03 問卷調研全面推送

在交車後，我們會對每位到店接受服務的客戶進行 100% 的滿意度調研推送，以確保我們能夠及時了解客戶的反饋和意見。

指標	2020 年	2021 年	2022 年	2023 年	2023 年目標
滿意的受訪者佔受訪者總數的比例	96%	97%	96%	96%	96%
受訪者佔客戶總數的比例	31%	47%	33%	35%	N/A <sup>註</sup>

註：7. 淨推薦值，亦可稱口碑，是一種計量某個客戶將會向其他人推薦某企業或服務可能性的指數。NPS 調研自 2022 年 4 月開始。  
N/A 表示未知受訪者佔客戶總數比例的目標。





# >< 02

## 綠色管理，打造低碳未來

小鵬汽車重視綠色可持續發展，始終以環境友好型的方式開展日常生產與營運。我們不斷完善環境管理體系，倡導綠色生產和營運，踐行節能減排，關注清潔能源開發利用，在能源節約、污染物防治、水資源保護等方面全方位開展行動。

**41,071** 兆瓦時  
光伏發電量

**150** 萬噸  
相較於傳統燃油車，全年交付的電動車全生命週期可減少溫室氣體排放逾

EXPLORER  
OF FUTURE MOBILITY





# 「專題」 | 綠色產品引領綠色出行

小鵬汽車堅持綠色製造理念，將可持續發展融入產品全生命週期，確保產品在滿足用戶需求的同時也具備低碳環保的優勢。

產品生態標籤	C-GCAP 評價
<b>OEKO-TEX Standard 100 認證</b> 小鵬 G6、G9 兩款車型的內飾材料已獲得	<b>健康五星 評價</b> 小鵬 G9 車型榮獲 C-GCAP <sup>8</sup>
<b>OEKO-TEX Standard 100 認證</b> X9 車型內飾所採用的包覆材料已獲得	<b>能效五星 評價</b> 小鵬 G9 車型榮獲 C-GCAP
<b>OEKO-TEX Leather Standard I 級 認證</b> X9 車型內飾所採用的包覆材料已獲得	<b>低碳五星 評價</b> 小鵬 G9 車型榮獲 C-GCAP



註：8.C-GCAP，即中國綠色汽車評價規程，對車輛健康、能效和低碳三個維度的綠色性能進行測評價，並分別進行星級評定。

## 1 | 綠色產品

XPENG

### 01 綠色設計

小鵬汽車採用輕量化、高剛性的設計延長車輛使用壽命，降低車輛生命週期中的碳排放，提升電驅系統效率；採用低風阻設計降低整車能耗，減少碳排放；使用綠色無害、可回收材料，減少對環境的污染。

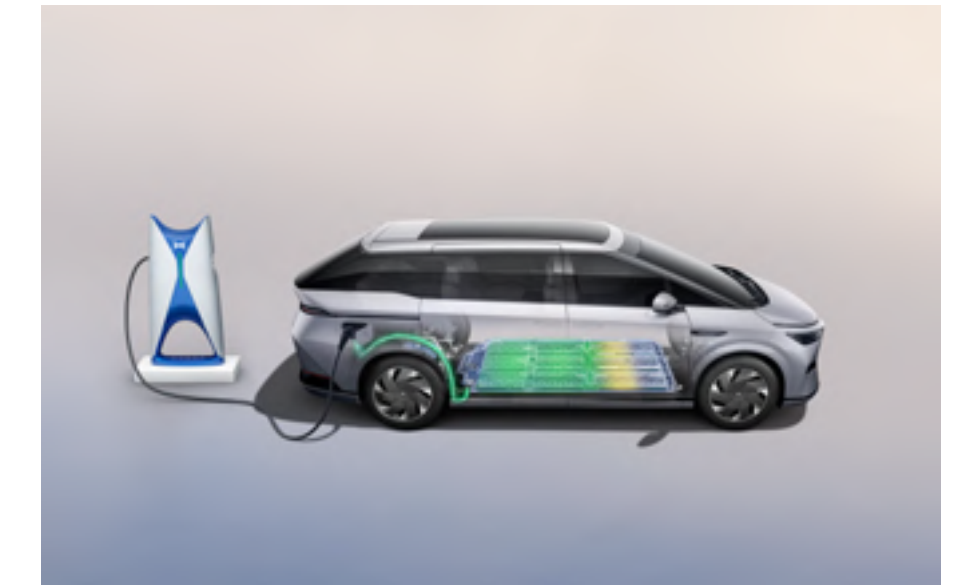

### 02 綠色產品

小鵬汽車對旗下的所有整車產品開展碳足跡評估，涵蓋原材料、生產過程、使用過程等全生命週期。2023年，小鵬汽車車型全生命週期的碳排放相比同類型的燃油車平均低 26%。相較於傳統汽油車，2023 年小鵬生產的電動汽車全生命週期減排二氧化碳逾 150 萬噸。



### 03 有害物質的管控與替代

我們已建立完善的禁用物質管控體系，在確保整車環保性能達標的同時，逐步推進有害物質的減量與替代。公司依據《禁限物質及回收利用合規管理辦法》對產品中有害物質和回收利用率目標進行管控，其中有害物質必須達到《汽車產品禁限物質要求》標準。零部件材料在滿足國標 GB/T 30512《汽車禁用物質要求》的同時，額外設置石棉類物質不可檢出、鄰苯類物質含量不超過 0.1% 等要求。此外，我們已於 2022 年建立涵蓋整車、零部件和材料的 VOC（揮發性有機化合物）評價標準體系及流程規範，嚴格管控有害物質 VOC。





## 2 | 綠色包裝

在包裝方面，我們摒棄一次性包裝，主推循環包裝（如歐標塑料箱、圍板箱、金屬箱、料架等），將原有的木架包裝及一次性紙箱包裝改進為可循環使用的週轉鐵架。若需使用包裝內襯物，則需使用高環保性、高回收性的綠色材料。對於特殊零件，我們則通過選用金屬料架、零件隔開等方式，減少包裝材料的使用。目前，我們已對 138 個零件進行包裝優化，有效降低了包裝材料的消耗。同時我們也積極推動供應商進行包裝改善，截至 2023 年底，共有 43 家供應商參與相關活動。

XPENG

零件信息	包裝優化措施
● 動力總成支架	● 取消氣泡袋
● 冷卻水泵支架	● 取消包裝防護紙
● 驅動軸總成	● 取消表面塑料袋
● 加熱器支架	● 取消珍珠棉
● 氛圍燈	● 取消塑料防護袋





### 3 | 綠色物流

在運輸環節，我們持續優化運輸策略、提升運輸滿載率、調整水鐵路運輸比例，最大程度降低運輸環節的碳排放。報告期內，我們編制了《物流規劃白皮書》，提出多項綠色運輸要求，進一步促進物流環節綠色化。



XPENG

#### | 小鵬物流環節的綠色舉措 |

##### 提升滿載率

根據合同結構以及近期的排產資源進行配車順序的調整，結合預估銷售趨勢，對不滿載的運輸訂單進行前置庫存補充，進而提升滿載率，減少運輸過程的能耗和碳排放。



##### 優化水鐵多式聯運比例

結合水路運輸和鐵路運輸的效率，提升內陸區域鐵路運輸比例，減少港口至倉庫的接駁運輸需求，減少不必要的運輸路程。



##### 物流搬運設備選型

搬運設備選用鋰電充電設備，摒棄鉛酸充電設備，避免污染液體產生。目前廣州基地已100%實現使用鋰電充電設施。



##### 物流設備電動化

2023年肇慶基地使用新能源無人牽引車進行工廠內配送，廠內新增物流設備及現有設備均已實現純電動化。



##### 設備分區充電

總裝設備充電間 / 總裝車間 AMR (自主移動機器人, Autonomous Mobile Robot) 均採用分區域充電，減少設備充電移動距離，降低能耗。



##### 自動搬運設備節能

廣州基地自動搬運設備具備待機節能模式，在長時間無工作或下班期間會進入節能模式，減少能耗。





## 4 | 綠色回收

### | 電池回收 |

小鵬汽車已建立全流程的廢舊動力電池回收管理程序。對於市場售後 / 客戶端產生的報廢電池，消費者可將車輛送至售後服務中心，由官方維修技師進行專業診斷，拆卸達到報廢條件的電池，交由具有資質的供應商進行回收再利用。報告期內，我們對整體的回收流程進行迭代，明確了各環節的明細權責。

肇慶基地計劃在 2024 年通過儲能系統實現對公司廢舊電池的梯次利用，沿用電池模組自帶的 BMS，無需拆解重組，實現梯次利用降本增效。

### | 電池回收流程示意圖 |

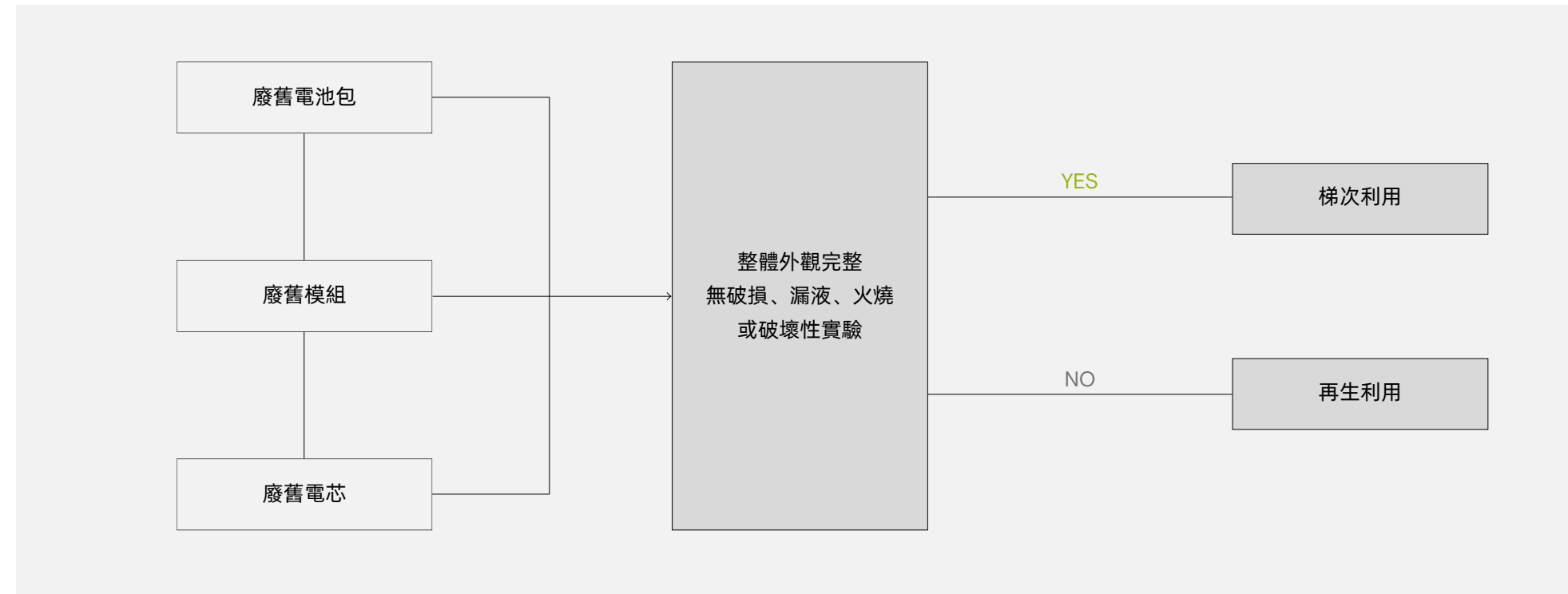

XPENG

### | 資源回收 |

小鵬汽車已開展鋁板閉路循環回收利用項目。該項目開發了鋁板閉路循環回收利用技術，通過對現有生產線進行技術升級和改造，將生產線鋁板邊角料進行 100% 的回收及加工，開發出滿足性能要求的鋁板並重新用於汽車生產。該項目可將單車生產過程中原鋁消耗量降低 40%，單車減排約 700 千克二氧化碳，是國內首個鋁板閉路循環回收利用示範工程。





## 2.1 | 氣候治理

自 2021 年起，小鵬汽車參考氣候相關財務信息披露工作組（TCFD）建議，從治理、策略、風險管理、指標和目標四個方面開展氣候變化管理工作，提高氣候風險應對能力，把握氣候發展機遇。

XPENG

### 2.1.1 | 治理

我們已建立以董事會為最高決策層的可持續發展管治架構，董事會全面負責公司的可持續發展相關事宜，確保設立合適且有效的 ESG 風險管理及內部監控體系。我們將與公司營運密切相關的氣候變化相關風險與機遇納入 ESG 管理範疇中。有關各層級的職責與分工，請查閱本報告「可持續發展管理」章節。





## 2.1.2 | 策略

對於小鵬汽車，氣候變化一方面會給我們的業務帶來多種風險，從而造成潛在的財務影響。另一方面，氣候變化也會給我們的發展創造機遇，推動公司向低碳綠色發展。基於行業特性和自身特點，我們識別出多項與氣候變化相關的風險和機遇，並逐步完善未來減緩、適應和應對氣候變化的管理策略。

XPENG



風險類別	相關潛在氣候變化風險	應對措施
法律和政策風險	<ul style="list-style-type: none"> <li>全球逐步重視氣候變化帶來的風險，推動氣候變化相關的監管與披露要求，公司推動全球化業務需要滿足更多合規要求。</li> </ul>	<ul style="list-style-type: none"> <li>開展實體風險和轉型風險識別，並逐步完善未來減緩、適應和抵抗氣候變化的管理策略。</li> </ul>
		<ul style="list-style-type: none"> <li>制定適應目標市場的氣候變化應對策略。</li> </ul>
技術風險	<ul style="list-style-type: none"> <li>低碳經濟轉型的大勢催生低碳生產需求，中短期內可能面臨設備更換壓力，以適應新科技和新工藝的發展要求。</li> </ul>	<ul style="list-style-type: none"> <li>建立並完善能源管理系統，實施能源在線監控及分析，以持續降低單車能耗為目標，持續推動減排工作。</li> </ul>
	<ul style="list-style-type: none"> <li>市場對低碳產品的追求將倒逼企業研發更低碳的技術及產品，企業低碳研發投入可能增加。</li> </ul>	<ul style="list-style-type: none"> <li>以原材料降碳為出發點，推進材料重複利用或拆解回收，以及低碳替代材料的開發及應用。</li> </ul>
		<ul style="list-style-type: none"> <li>使用低碳化和輕量化的零部件。</li> <li>建立碳減排示範項目，開發利用清潔能源，例如分佈式光伏發電和高壓大功率快充等。</li> </ul>

風險類別	相關潛在氣候變化風險	應對措施
市場風險	<ul style="list-style-type: none"> <li>不可再生資源和能源的稀缺預期將增加產品成本和售價的不確定性，電動汽車行業中長期內或將面臨市場接受度和消費者選擇風險。</li> </ul>	<ul style="list-style-type: none"> <li>積極研發替代材料，降低對單一能源及資源的依賴性。</li> </ul>
	<ul style="list-style-type: none"> <li>傳統能源價格的增加亦將為生產設施帶來更高昂的費用，並對於企業取用可再生能源提出能力和成本方面的挑戰。</li> </ul>	<ul style="list-style-type: none"> <li>建立並完善能源管理系統，實施能源在線監控及分析，以持續降低單車能耗為目標，持續降低碳排放。</li> </ul>
	<ul style="list-style-type: none"> <li>氣候變化使更多人關注電動汽車整個生命週期的碳排放，企業需做好電池回收利用，可能會對財務造成一定的影響。</li> </ul>	
極端天氣風險	<ul style="list-style-type: none"> <li>由極端天氣帶來的經營場所可能無法正常經營的風險。</li> </ul>	<ul style="list-style-type: none"> <li>制定極端天氣應急預案，結合天氣預報等信息，加強隱患排查，穩妥保障工廠、門店等地的安全。</li> </ul>
	<ul style="list-style-type: none"> <li>由氣候變化、自然災害等引起的供應鏈、生產及交付延期的風險。</li> </ul>	<ul style="list-style-type: none"> <li>對供應鏈進行實時監控，及時尋找替代供應商，評估最差情景下對生產、交付及財務的影響，對內實時拉通銷售、生產、交付、財務等部門信息。</li> </ul>
	<ul style="list-style-type: none"> <li>公司服務器在異地，備份系統不能實時獲取數據，若遇極端天氣導致服務器發生故障，可能無法及時恢復某些數據，產生數據保存風險。</li> </ul>	<ul style="list-style-type: none"> <li>合理採取商業保險等手段，降低可能由於極端氣候帶來的損失。</li> </ul>
機遇	<ul style="list-style-type: none"> <li>國家積極推動碳達峰、碳中和工作，新能源汽車市場有較大發展空間。</li> </ul>	<ul style="list-style-type: none"> <li>長線佈局和順應國家碳中和政策，將應對氣候變化融入產品設計、採購、生產、銷售和營運的全生命週期中，尋求應對氣候變化風險的「小鵬汽車經濟模式」，持續打造消費者喜歡的低碳新能源汽車。</li> </ul>
		<ul style="list-style-type: none"> <li>積極推進電動汽車全生命週期及產業鏈的碳減排，打造碳減排閉環，樹立小鵬汽車碳中和的正面形象，形成長線的企業、社會價值，助力品牌向上。</li> </ul>



### 2.1.3 | 風險管理

我們已將氣候變化相關風險納入公司常規風險管理工作中，並向董事會匯報相關事宜。我們持續關注國際社會、國家及行業的發展趨勢，及時識別並更新氣候變化相關風險，相關部門將評估已識別的風險可能產生的影響，將各類氣候風險按發生概率和影響程度進行分類，管理層針對重要程度和緊急度較高的風險制定應對方案並及時對內外預警。有關風險管理架構及識別、評估和管理流程，請查閱本報告「風險控制」章節。

XPENG

### 2.1.4 | 指標和目標

為系統推進雙碳工作，應對氣候變化，我們將逐步開展短期、中期、長期減碳目標的制定，針對範圍一、二、三排放制定減碳計劃，並持續優化減碳措施，穩步提升氣候治理水平。報告期內，我們制定了肇慶生產基地電力及天然氣的消耗量較 2022 年降低 10% 的目標，截至報告期末，該目標已順利達成。





## 2.2 | 綠色生產

小鵬汽車秉持綠色發展理念，高度重視綠色生產，並積極承擔環境保護責任。我們嚴格遵守各項國家及營運所在地的各項法律法規要求，不斷強化環境管理和綠色生產，從業務鏈各環節入手，全面降低生產營運活動對環境的影響，減少各類污染物排放。2023年，小鵬已入選國家工信部綠色製造名單，並獲得「國家綠色供應鏈管理企業」稱號。

XPENG

### 2.2.1 | 環境管理

小鵬汽車不斷完善環境管理體系，落實各項管理職責，並開展對環境保護、資源能源消耗、資源循環利用等方面的日常管理和員工綠色環保意識的培訓。



#### | 環境管理體系 |

小鵬汽車嚴格遵守《中華人民共和國環境保護法》《中華人民共和國環境影響評價法》等國家及營運所在地的相關法律法規，致力於持續改善環境績效以減少環境影響。目前，小鵬所有生產基地已取得 ISO 14001 環境管理體系認證。

我們制定了覆蓋全業務流程與供應商的內部環境保護管理政策。在集團層面，我們制定《環境職業健康安全管理手冊》《環境安全監測與測量管理制度》和《建設項目三同時管理制度》等政策制度，統一規範本公司環境管理工作及要求。此外，各製造基地根據自身實際情況制定部門層面的制度要求，如《環境保護管理程序》《環境監測管理程序》《環保設施管理程序》《環境因素識別與評價管理程序》等。

#### 小鵬汽車環境管理相關政策已覆蓋業務多個方面

生產營運和業務設施	《建設項目三同時管理制度》 《環保設施管理程序》
廢棄物管理	《固體廢物污染防治管理制度》 《廢水污染控制管理程序》 《危險廢物管理程序》 《一般廢棄物管理規範》
處理環境影響	《環境因素識別與評價管理程序》 《環境污染事故應急預案》
物流配送	《物流規劃白皮書》
供應商及承包商	《廣州小鵬汽車科技有限公司相關方安全環境管理制度》

#### | 環境監測與審計 |

我們定期委託具有資質的第三方對廢水、廢氣、地下水開展監測，監測結果顯示各項指標均已達標。我們每年開展內部及外部的環境審計，確保日常管理和營運符合相關法規、標準及相關方的要求。在過去四個財政年度內，我們沒有發生任何與環境或生態問題相關的重大罰款或處罰。

#### | 環境應急管理 |

我們制定了全面的危險因素識別機制，針對突發性環境污染事故，制定有《突發環境風險評估報告》《突發環境應急資源調查報告》和《突發環境事件應急預案》等制度文件，設置突發事件應急小組，明確各相關部門的職責、人員、技術、裝備、設施、物資、救援行動及其智慧和協調等，提升對突發環境事件的應對效率及風險規避能力。



| 綠色低碳文化 |

小鵬汽車重視員工環保意識的培養和提高，定期開展以環境保護為主題培訓活動。2023年，小鵬各廠部共開展了11場環境保護相關培訓，內容包括危險廢棄物管理、危險化學品管理、環保教育、環境影響因素識別等，覆蓋員工1,100人。



XPENG

我們將綠色低碳、環保經濟的理念貫徹落實至日常生活工作中，支持員工從身邊小事做起，踐行環保理念與綠色生活辦公理念。

節約能源	節約資源
午休熄燈，週末工作日非工作時間控制照明	提倡使用再生紙，雙面列印
節約管理會議室用電，採用智能會議室預訂系統，優化會議室使用頻率，減少空置或過度預訂造成的能源消耗	2023年推動多個流程實現無紙化辦公
提供純電動車供員工外出辦事 / 通勤	公共區域設置電子海報，減少紙張消耗
使用具有節能效果的产品	提倡在餐廳集中用餐，減少飯菜打包導致的資源浪費
鼓勵員工乘坐公共交通工具出行，為員工提供通勤接送班車	提供重複使用文具
	資源循環利用，設置分類垃圾桶、環保回收紙箱
	優先採購環保、節能和可再生材料的辦公設備和家具

| 生態環境保護 |

小鵬汽車重視對生物多樣性的保護，嚴格管理生產營運中可能對生物多樣性產生的影響。在項目建設及營運前，我們聘請有資質的第三方進行生態影響評估（評估內容包括生物多樣性、生物棲息地等方面），全面識別項目在建設及投產後可能面臨的生態風險和產生的環境影響，制定必要的解決措施與保護方案。





## 2.2.2 | 能源管理

小鵬汽車嚴格管理生產中的能源消耗，落實各項措施提升能源使用效率，降低能源消耗並推進清潔能源使用。

XPENG

### | 節能減排 |

小鵬汽車嚴格遵守《中華人民共和國節約能源法》等相關法律法規，持續優化自身能源管理，各生產基地均制定能源管理制度，規範能源採購、計量管理、使用管理、統計管理、節能改造等流程，提升能源利用的合理性和有效性，促進公司綠色發展。2024 年，小鵬汽車將以單車能耗降低 10% 為目標，持續踐行節能減排。

廣州基地	肇慶基地
通過非生產階段壓縮空氣獨立保壓、冷卻水系統節能、重複利用快速門降低空調冷量損失、污水站除臭風機節能改善等，提升能源利用效率，促進能源的合理使用。	通過假期廠部待機設備斷電、塗裝環境空調間歇性開機、班後關閉無保壓需求廠部壓縮空氣總閥門、減少塗裝噴房水泵運行數量等措施節約電量 236 萬千瓦時，折合減少二氧化碳排放 1,243 噸。

### | 清潔能源 |

持續擴大自身營運中的清潔能源佔比是小鵬綠色發展主要戰略。小鵬持續擴大自身營運中的清潔能源佔比，肇慶基地已於 2021 年完成一期光伏發電項目的建設和營運，2024 年，我們計劃對肇慶一期光伏項目進行改造，提高光伏消納率，並開始建設二期光伏發電項目，提升綠色能源消費量。

廣州基地	肇慶基地
廣州基地與光伏投資商展開合作，建立光伏發電項目，實行自發自用，餘電上網的模式。截至 2023 年底，累計發電 1,827 萬千瓦時，其中自用電量約 1,310 萬度，佔基地總用電量 40% 以上；剩餘光伏 517 萬度電返送至區域電網，降低區域電網碳排放。	肇慶基地一期分佈式光伏項目已於 2021 年 11 月正式並網發電，一期項目的裝機容量達 20.74 兆瓦，採用「自發自用，餘電上網」的模式。截至 2023 年底，肇慶基地一期光伏項目累計發電 2,280 萬千瓦時，其中光伏用電量為 1,090 萬度（車間生產和綜合樓管理用電），累計折合減排二氧化碳 1,050 萬噸。

### 【案例】小鵬汽車首家「光伏儲能」試點門店

「小鵬汽車昆明世博園服務中心」是小鵬首家採用光伏發電的門店。依托昆明高海拔及光照資源豐富的地域特點，以及店面建築區位覆蓋優勢，門店在二樓接車雨棚露台和三樓車間屋頂鋪設光伏發電裝置，並於 2023 年 1 月中旬順利並網，日均發電可達 1,369 千瓦時。該項目不僅能滿足店面日常營運的電力需求，還可支持小鵬超充服務站項目，利用光伏發電為新能源車主帶來綠色、環保、便捷的充電服務。





## 2.2.3 | 水資源管理

小鵬汽車重視水資源管理，嚴格管理廢水排放，降低廢水中的污染物質，避免對水資源產生不利影響。



### | 廢水管理 |

小鵬汽車制定《水污染防治管理制度》嚴格管理廢水，確保達標後排放。我們在製造基地設置獨立運行的污水處理站，保證廢水水質達到廣東省《水污染物排放限值》(DB44/26-2001) 要求。

生產廢水	生活污水
在塗裝車間採用鍍化工藝，相對磷化工藝可避免含重金屬廢水的排放，有效保護水資源。	食堂污水設置隔油池調節池，清除食品殘渣沉積，禁止直接排入污水管。
污水排放有沉澱池及限定維護範圍，排入指定的排污管道。	洗浴污水留置沉澱池，防止殘積舊衣物及塑料袋直接排入污水管。
排水溝設置過濾網，定時進行油污的收取消除措施。	廁所污水排放實施三級過濾，按指定的污水管排放並定時對化糞池進行抽排。

### | 減少水資源消耗 |

小鵬汽車高度重視水資源保護與節約，對各製造基地的用水設備、用水工藝進行技術改造，提高水資源使用效率。日常營運中，值班人員每日需巡查給水管道並記錄用水數據，發現漏水點或用水異常時應立刻排查和修復。生產製造中，塗裝過程部分以工業水為主要供給水源，可降低對新鮮水源的消耗；焊裝冷卻循環水系統隨節拍及氣溫變化模型建立，循環水流量在滿足生產要求的前提下，水泵調到最小功率，降低水資源消耗。

報告期內，小鵬肇慶生產基地的水資源目標是水資源消耗量較 2022 年減少 10%。截至 2023 年末，該目標已順利達成。未來我們將進一步通過提升循環用水量等方式，減少新鮮水的使用，降低廢水排放，致力於在用水效益方面達到行業領先水平。

公司的取水源為市政供水，在求取適用水源上並無任何問題，且報告期內未發生任何污染水資源的事件及罰款。

廣州生產基地	肇慶生產基地
回收中水用於衛生間及綠化使用，2023 年合計使用 27,732m <sup>3</sup> 。塗裝廠循環利用空調冷凝水，利用重力循環水路，減少用電量及用水量，年節約用水量 1,210 噸；節約用電量 3.52 萬度。	引用先進的污水處理和中水再利用技術，廠區空調冷凝水、冷卻塔排水、塗裝純水站 RO 濃水等再生利用，同時冷卻塔、綠化、基建項目、道路灑水、塗裝滑撬和格柵清洗採用循環用水，工業用水重複利用率達到 96%。



## 2.2.4 | 污染物管理

### | 大氣污染物管理 |

小鵬汽車嚴格管理生產營運中產生的廢氣，制定《大氣污染防治管理制度》等制度，嚴格採取針對性的處理措施，確保廢氣達標排放，避免對大氣環境產生負面影響。

對於生產過程產生煙塵和揮發性污染物 (VOCs)，我們定期檢查活性炭的更換情況、除塵風機的除塵效果，優先選擇對環境不產生污染或污染相對較低的工藝、技術和設備，以及無 / 低毒性、低 VOCs 含量的原輔材料，最大程度減少此類污染物的生成和排放。

XPENG

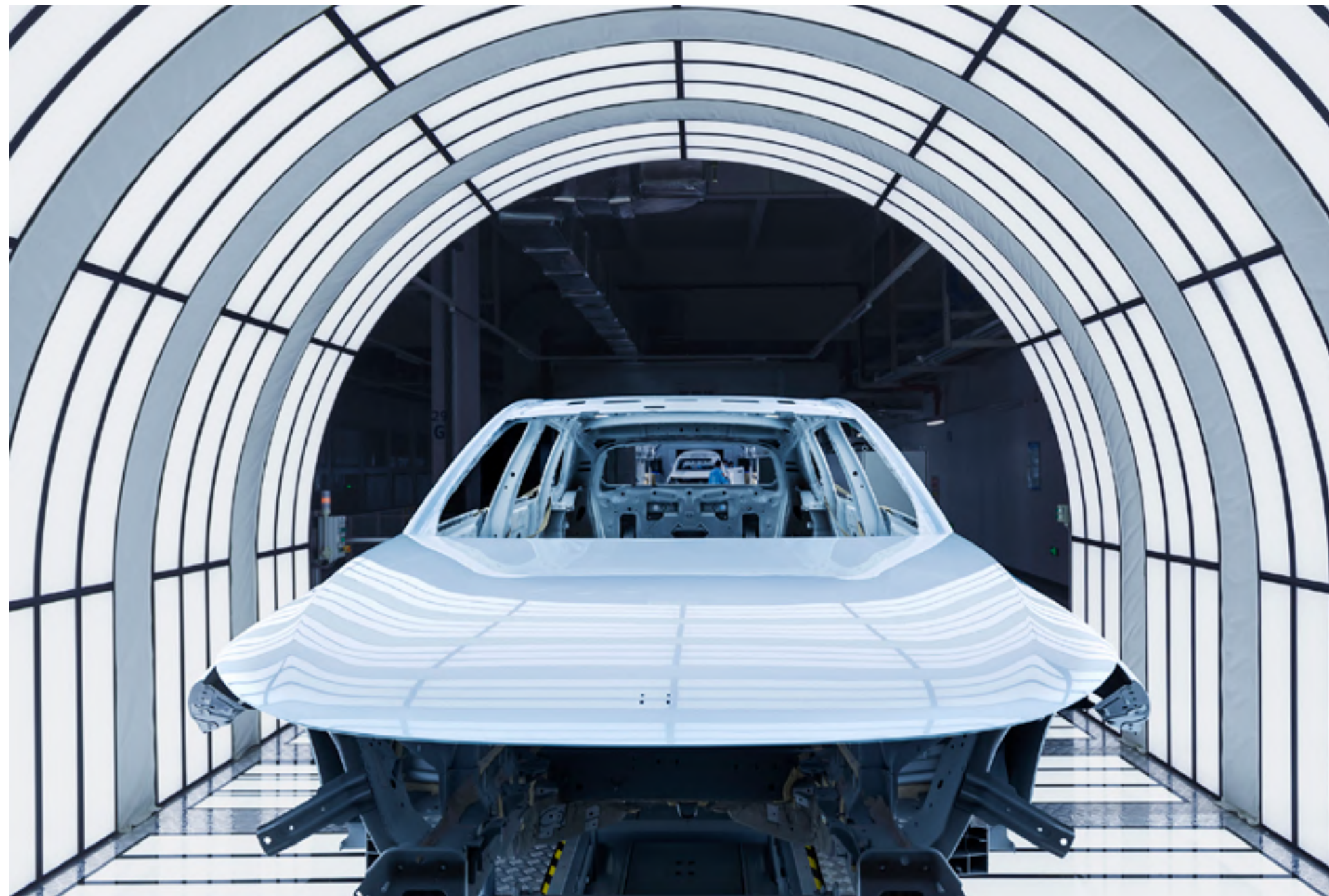

主要大氣污染物	處理方式
● 煙塵	● 通過廢氣集成器收集處理後經 15 米高的排氣筒達標排放，少量逸散在室內的煙氣由屋頂風機進行收集，確保達標後將其排入大氣稀釋擴散。
● VOCs	● 通過工位集氣罩進行收集，然後由一級活性炭箱吸附，經處理達標後由焊裝排氣筒排放。

#### 塗裝車間 VOCs 的優化治理措施

- 採用 B1B2 水性漆噴塗工藝，較傳統工藝 VOCs 排放量減少 15%，從源頭減少有機污染物的產生。
- 採用行業內最新的「廢氣濃縮轉輪 + 焚燒爐」(RTO 裝置)，該裝置可使廢氣中的有機污染物充分燃燒分解，去除率達 95% 以上，有效淨化有機污染物。
- 控制清洗溶劑的消耗、降低機器人換色清洗頻次、優化工藝參數及模擬程序等措施降低 VOCs 排放。



#### 焊裝車間及塗裝廠廢氣管理措施

- **焊裝車間：**採用高效過濾除塵器吸附煙塵，除塵效率 99%；對分散的 CO2 保護焊機設置移動式焊煙淨化機，焊煙廢氣經移動式焊煙淨化機淨化達標後排至車間內，優化內部工作環境質量，有效減少廢氣排放。
- **塗裝廠：**通過控制清洗溶劑的消耗、降低機器人換色清洗頻次、優化工藝參數及模擬程序等措施降低廢氣排放。



2023 年，小鵬汽車硫氧化物排放量 0.4 噸、氮氧化物排放量 3.8 噸、顆粒物排放量 15.0 噸。未來，我們將不斷減少單位氮氧化物、單位硫化物、單位顆粒物的排放，保障空氣質量。



## | 廢棄物管理 |

我們遵守相關法律法規要求，建立完善的廢棄物管理體系，制定《固體廢物污染防治管理制度》《危險廢物管理程序》等內部管理制度，從分類、轉運、清運等過程對廢棄物進行全方位管控。報告期內，公司安環科組織對危險廢棄物儲存庫進行重要危險源評審，分析識別潛在環境和安全風險，並開展溶劑洩露事故應急演練，提升應對突發廢棄物污染與安全事件的應對能力。

XPENG

廢棄物管理措施	
● 貯存放置	<ul style="list-style-type: none"><li>✔ 設置固廢存放間，對金屬邊角料、廢包裝材料、危險廢物、生活垃圾等進行分類回收和處理，日產日清。</li><li>✔ 堆放場地採用水泥硬化防滲處理，設有地面滲漏液收集地溝，避免發生環境污染事故。</li><li>✔ 儲存場地配備乾粉滅火系統、可燃氣體監控系統、中央空調、靜電釋放裝置等安全措施，有效避免環境污染事故發生。</li></ul>
● 轉移處理	<ul style="list-style-type: none"><li>✔ 與有資質的第三方單位簽訂廢棄物處置合同，按照《危險廢棄物轉移管理辦法》進行廢棄物轉移和處理。</li><li>✔ 對所有入庫的危險廢物稱重，記錄到台賬，進行精細化管理。</li><li>✔ 建立固體廢棄物系統平台，在固體廢棄物系統平台申報轉移廢棄物，並委託有資質的第三方處理廢棄物，確保廢棄物得到妥善處置。</li></ul>
● 危廢減量	<ul style="list-style-type: none"><li>✔ 通過增加塗膠壓盤減少殘膠、膠桶加內襯、溶劑使用減量（清漆清洗頻次降低、水性溶劑配比提高）等方法，減少危險廢棄物產生。</li></ul>

我們於每年初制定廢棄物管理計劃，明確廢棄物總產量、單台產生量目標，並進行月度分析和改進。2023年，我們制定的廢有機溶劑產生量降低2%的目標已順利達成，實際產生量降低3%。公司全年廢棄物回收量達3,225.97噸，廣州基地已實現對工業廢鋼板、廢紙板等工業固體廢棄物全部回收利用。未來我們的目標是通過對生產過程中產生的廢棄物進行無害化、資源化管理，降低廢棄物排放密度。

## | 噪音管理 |

針對生產過程中產生的噪音，我們制定有《噪聲污染管理控制程序》，並根據聲源的不同特性，分別採取低噪聲設備、牆體隔聲、安裝減震基礎及隔聲門窗等措施加以控制。建築施工現場應按照相應規範進行必要的噪音聲級測定，確保噪聲達到標準限值及於需要時取得環保部門的許可要求。





# >< 03

## 合規管理，牢固發展根基

小鵬汽車始終堅持完善內部管理體系，持續識別及管控內部風險，時刻遵守商業道德。在合規管理的道路上，我們將不斷加強監督和培訓，持續提升合規意識，保持誠信、透明、負責任的經營態度，為公司的可持續發展和社會的和諧穩定做出貢獻。

15,880 小時  
反貪腐培訓時長超

36 場次  
全員合規意識培訓

EXPLORER  
OF FUTURE MOBILITY





## 3.1 | 合規營運

小鵬汽車嚴格遵循《中華人民共和國公司法》、紐約證券交易所《上市公司守則》、香港交易所《證券上市規則》等法律法規及規則指引的要求，構建並不斷完善科學有序、更具活力的可持續發展治理體系，規範公司治理。

XPENG

### 3.1.1 | 企業管治架構

小鵬汽車持續關注最新監管要求，不斷完善公司治理結構。公司股東大會享有法律法規和《公司章程》規定的最高決策權利，依法行使公司經營方針、籌資、投資、利潤分配等重大事項的決定權。董事會對股東大會負責，依法行使公司經營管理權，監察公司整體經營與發展戰略，決策經營方針和投資計劃，監督及指導管理層健全規章制度、完善決策機制、規範工作流程、嚴格審批程序、建立和完善現代規範的組織結構、提高投資決策的效率和質量。為進一步提高運作效率，董事會下設審核委員會、薪酬委員會、提名委員會及企業管治委員會四個專業委員會。

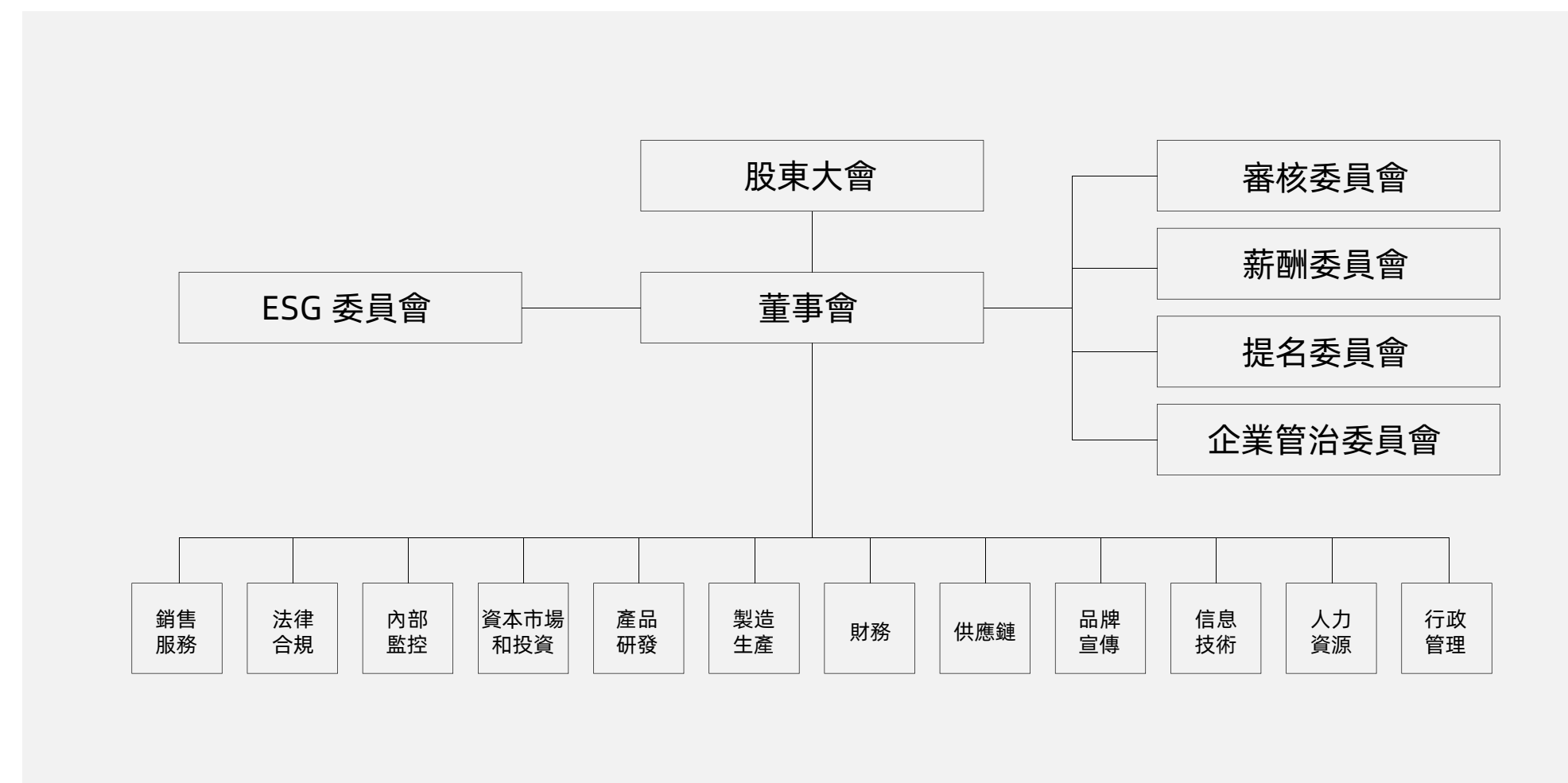



### 3.1.2 | 合規管理

小鵬汽車堅信合乎道德與法律的負責任經營是企業可持續發展的前提。為踐行本公司的價值觀與行動指南，我們一直遵循適用的國家或地區法律法規，並參考國際準則及倡議持續完善合規管理體系，確保營運管理組織架構及決策機制的合規性。

XPENG

#### | 守法合規培訓 |

公司通過開展守法合規培訓提升內部員工的守法合規意識。2023年6月起，公司法務部面向公司全體員工開展「全員信息保密專題學習」。截至2023年底，共開展6期線上知識推送以及23場中心專場培訓，覆蓋全員，並獲得了全體員工的好評及支持。

36 場次  
全員合規意識培訓

23 場次  
針對特定部門、國家（歐洲）的合規要求培訓





### 3.1.3 | 董事會責任

小鵬汽車董事會遵守上市規則和相關法律法規，定期對公司內部控制有效性進行評估，以保障股東權益。公司的高級管理層承擔全面的生產經營管理職責，涵蓋組織實施董事會決議、制定公司年度計劃和投資方案、起草具體的公司規章，並履行《公司章程》或董事會授予的其他職權。為規範公司日常業務運作，我們建立了涵蓋研發、採購、生產、銷售、人力資源、財務等方面的政策、制度體系和流程指南。

XPENG +

#### | 董事獨立性 |

截至本報告日期，公司董事會共有 6 名成員，其中 3 名為獨立非執行董事，佔比達 50%。公司符合聯交所《上市規則》所載有關獨立性的準則要求，公司每年會於年結日 12 月 31 日後向每位獨立非執行董事發送根據聯交所上市規則第 3.13 條要求準備的獨立性確認函，公司每位獨立非執行董事需根據獨立性確認函要求的內容回覆以確認其獨立性。公司隨後會在該年度年報中披露獨董的獨立性確認情況。2023 年公司共召開 7 次董事會，全部應出席董事的會議出席率達 100%。

#### | 董事多元化 |

公司已採納《董事提名政策》及《董事會成員多元化政策》，在提名及委任董事會成員時會根據行業經驗、專業背景、教育學歷等多方面進行考量，以滿足各業務發展所需的多樣技能和經驗，並積極考慮提高女性管理者的比例。截至本報告日期，本公司董事會共有 1 名女性董事，董事會成員的行業經驗包括互聯網技術與服務、智能汽車研發與製造、戰略投資等方面，其中 2 名獨立非執行董事擁有消費品行業經驗，3 名獨立非執行董事、1 名非執行董事擁有風險管理方面的企業管治經驗。同時，公司不斷評估、監測董事會多元化的改善空間，以提升企業管治水平。

### 3.1.4 | 投資者權益

小鵬汽車遵守上市公司法律法規，確保公平對待所有股東。公司設立內部控制系統，制定明確的投資者溝通策略，以防止內幕交易和利益衝突，並確定關鍵信息的傳遞方式和頻率。

我們於 2023 年 6 月 20 日召開股東週年大會，並通過多元手段實施全面的投資者關係管理。此外，我們高度重視信息披露，定期發佈季度和年度財務報告、業務更新及重要事件公告，確保投資者能及時、準確了解公司營運狀況和業績。報告期內，為讓投資者深入了解公司的業務模式、技術優勢和市場策略，我們組織定期或不定期的投資者活動，提供投資者與高層交流的機會，並建立專門的投資者關係網站，提供最新的公司新聞、財務數據、監管文件和投資者教育資源，方便獲取信息。同時，本公司設立投資者反饋郵箱，鼓勵股東和潛在投資者提出問題和建議，以便公司能及時回應並改進。





## 3.2 | 風險控制

小鵬汽車參考 COSO 委員會（美國反舞弊性財務報告委員會發起組織）內部控制框架以及薩班斯 404 法案，建立公司級風險管理框架及相關的風險管理制度，全面管理營運風險。公司按照風險識別、風險評估、風險應對、問題解決、複盤總結、後續控制監督的流程管理各項風險，實現風險管理閉環。

董事會是風險管理最高領導和決策機構，截至本報告日期，公司有 3 名獨立非執行董事、1 名非執行董事擁有風險管理專業知識，審核委員會 3 名董事中有 1 名為非執行董事、2 名為獨立非執行董事，以確保風險管理與業務線獨立。同時，我們針對高級行政人員、直屬經理等制定風險管理指標的財務激勵措施，強化風險管理各項措施落地。

XPENG

### 3.2.1 | 風險識別與評估

2023 年，公司結合國家政策、市場環境變化、自身營運情況以及各利益相關方的關切等，識別出研發風險、市場競爭風險、資金風險等重大風險。公司對有重大風險的財務及業務進行情景分析、敏感性分析和壓力測試，評估一般情景、最不利情景及最優情景下可能的財務及業務影響，做好風險預防、風險控制並制定替代計劃。同時，公司及時對內部和外部可能出現的風險進行風險提示或預警，定期反思完善公司風險管理模型及內控流程。

公司搭建長遠財務模型，預計未來可能的財務狀況，並對重大業務假設 / 風險、市場假設 / 風險、金融假設 / 風險進行敏感性測試，分析其對業務的影響，包括但不限於產品銷量、原材料成本、門店及充電站數量、無風險利率、貸款利率、匯率風險、行業競爭及人才市場競爭等。





## 3.2.2 | 風險管理及監控

公司高度重視企業風險管理與內部控制的有效性。董事會負責確立並維護公司的健全及有效的風險管理和內部監控系統，審核委員會代表董事會每季度審閱管理層在風險管理及內部監控系統方面的建設、執行和監督工作，並每年檢討風險管理及內部監控系統的有效性。公司每季度開展內控管理審計及專項審計等工作，覆蓋銷售、供應鏈管理以及研發等所有業務，基於對業務的風險評估以及舉報線索制定審計計劃並開展調查，對於發現的風險、控制缺陷制定整改措施並跟進整改的完成，確保內部風險管理體系有效運行。2023年，已實現業務審計全覆蓋。

小鵬汽車結合本公司的實際情況，建立內部監控「三道防線」模型，保證風險管理及內部監控系統的有效性。

XPENG +

### 01

#### 第一道防線

主要由各業務和職能部門構成，負責日常營運和管理，並負責設計和執行相關控制以應對風險。



### 02

#### 第二道防線

主要由財務、內控、法務、質量等部門構成，協助第一道防線建立和完善其風險管理及內部監控系統，並履行監督職責，確保第一道防線的風險管理及內部監控工作得到有效實施。



### 03

#### 第三道防線

主要由內控部審計組及監察組構成，內控部審計組定期對公司風險管理及內部監控體系有效性提供獨立評價和鑒證，並向審核委員會匯報以確保其獨立性；監察組定期協助管理層向全體員工開展正直價值觀宣貫以及貪污舉報處理工作。





### 3.3 | 商業道德

小鵬汽車對商業腐敗行為持絕對零容忍態度。公司嚴格遵守《中華人民共和國反洗錢法》《中華人民共和國監察法》《中華人民共和國反不正當競爭法》等相關法律法規，並制定一系列內部制度，包括《員工行為規範規章制度》《員工合規廉潔準則》《員工利益衝突管理辦法》等，明確規定公司的反腐敗和制裁政策，並強調商業行為和道德準則。

在明確定義腐敗和賄賂等行為，如賄賂、回扣、不當獲利、洗錢等方面，公司採取嚴格的管控措施。此外，公司制度明確員工的工作準則與紀律規範，並將員工合規行為納入績效考核體系。我們開展商業道德相關審計工作，準確識別和防範內部商業道德風險，確保公司經營活動的合法性、透明度和廉潔性。

公司在與第三方合作機構簽署協議時，明確包含廉潔條款和保密協議，並要求供應商應標時簽署《廉潔承諾函》。此外，在與供應商簽署的合同中，公司特別設置廉潔相關條款。對於任何違反公司廉潔規定的供應商，我們將立即終止與其的合作並追究其法律責任。2023 年度，供應商《廉潔承諾函》100% 簽訂完成。

#### 3.3.1 | 商業道德管理

小鵬汽車致力於維護企業商業道德，鼓勵全員參與監察舉報，並通過持續的廉潔培訓，努力確保每位員工理解並遵守高標準的行為規範，共同塑造廉潔、透明的工作環境。

##### | 監察舉報 |

公司積極開展多渠道的廉政舞弊舉報工作，通過在官方網站上公佈廉政舞弊舉報郵箱 (report\_xp@xiaopeng.com)、電話、微信等聯繫方式，向客戶、供應商、媒體、投資者以及內部員工開放投訴舉報渠道。我們鼓勵實名舉報，同時也接受匿名舉報。對於經評估認為具有調查價值的線索，公司將立即展開調查工作。為有效處理舞弊投訴，公司建立了規範的處理流程，內控部監察組在接收舞弊舉報後會指派專人進行調查，以確保對涉嫌舞弊事件的及時跟進和深入調查。最終，調查結果將形成調查報告，並向董事長進行詳細匯報。

公司對舉報人信息採取高度保密措施，由主辦調查員負責與舉報人聯繫，以確保僅有辦案人員能夠接觸到舉報人信息。在公司政策中，明確禁止對舉報人採取任何形式的報復性行動。如需對舉報人進行獎勵，主辦調查員將向「廉潔小鵬」帳戶或其他安全的非私人帳戶申請獎勵，直接將獎勵款項轉帳給舉報人，同時保留詳細的轉帳記錄並將其封存入案件卷宗。

2023 年，公司提出並已審結的貪污訴訟和違反商業道德的案件 0 件。在過去四個財政年度中，公司發生與反競爭行為有關的罰款或和解事件 0 件。

##### | 廉潔教育 |

公司時刻落實廉潔教育、價值觀宣貫、行為準則、法律法規宣貫等多種培訓活動，覆蓋公司董事、管理層、正式員工、外包員工及供應商。

公司持續向管理層和全體員工進行正直價值觀的傳達。新員工入職需參與行為準則培訓，以確保清晰了解公司的價值觀和行為規範。此外，公司和各業務部門會定期或不定期組織行為準則培訓，不斷加強全員的合規和廉潔意識。

2023 年，我們定期向不同部門進行反腐培訓，總計參與人次達 16,760 人次，培訓總時長超過 15,880 小時。此外，公司推動多個部門成立項目組實施信息防洩漏體系建設項目，從線上線下觸達所有一級部門員工，順利完成全員信息保密培訓和考試。於報告期間，公司共開展 24 場線下培訓和 2 場「鵬課」錄製，參加培訓員工超過 15,000 人次。

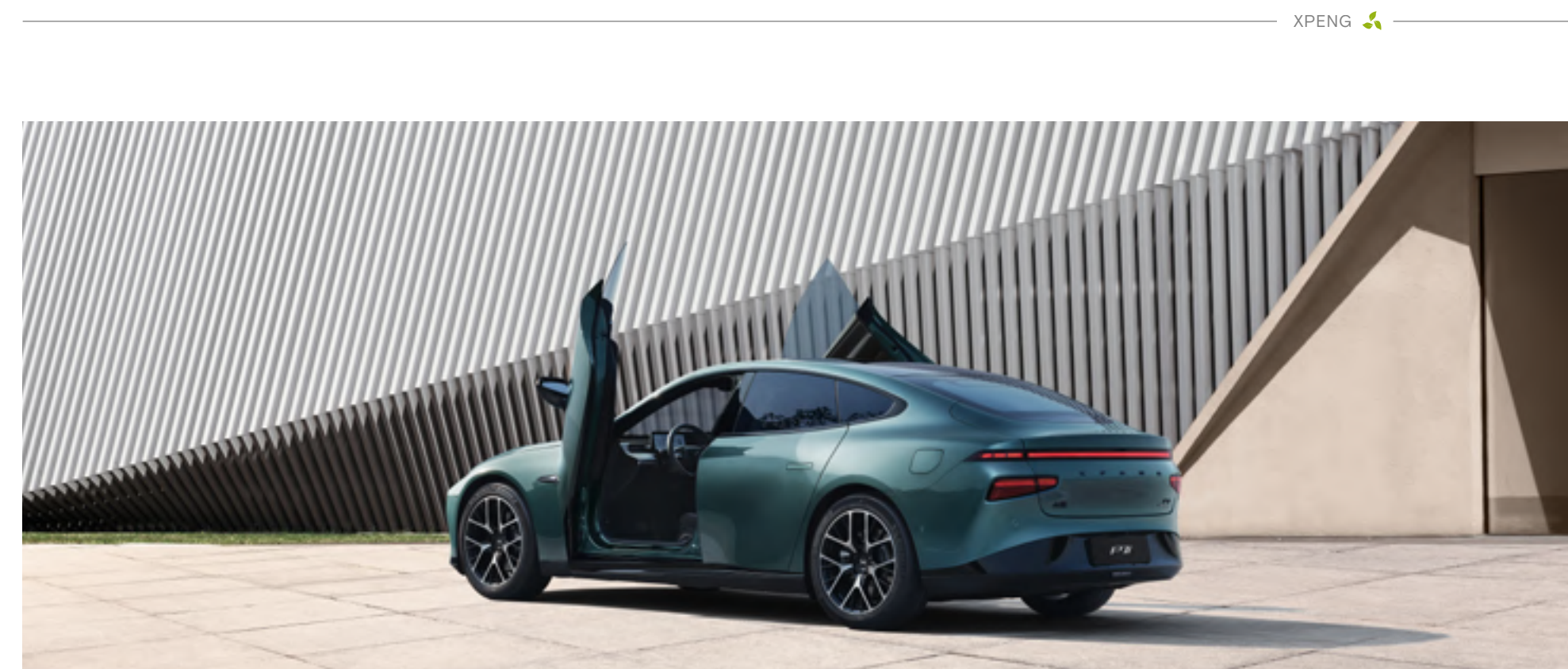

15,880+ 小時  
員工反貪腐培訓總時長

92 場次  
反貪腐培訓

16,760 人次  
員工反貪腐培訓參與

80 場次  
風險管理培訓



# >> 04

## 價值共創，助力和諧發展

小鵬汽車堅信人才是企業可持續發展的基石，著力建造高素質專業化人才隊伍並持續改進人才管理模式。公司始終保障所有保護員工的合法權益，保護員工隱私信息不受侵犯，並努力打造健康安全的工作環境，全面關懷員工的工作生活。同時，我們持續打造負責任供應鏈，積極履行社會責任，協同各方的可持續發展。

5 項  
共攬獲人才僱主相關獎項

100%  
供應商《廉潔承諾函》簽署率

1,280 萬元  
共計向小鵬公益基金會捐贈

EXPLORER  
OF FUTURE MOBILITY





## 4.1 | 員工健康與發展

員工是公司最寶貴的財富，小鵬汽車始終堅持以人為本，依法保障員工基本權益，助力員工成長發展，落實落細多樣關懷，持續提高每一位員工的獲得感和幸福感。

### 4.1.1 | 員工權益保障

小鵬汽車致力於促進與保護員工基本權利，嚴格遵守社會責任標準 (Social Accountability 8000)《全球蘇利文原則》(Global Sullivan Principles)、《聯合國工商企業與人權指導原則》(The UN Guiding Principles on Business and Human Rights) 等國內外標準及承諾遵守勞工法規，開展勞工權益盡職調查流程，並構建全面的員工保障體系，堅決維護員工基本權益，促進公司持續健康發展。

#### | 勞工權益盡職調查流程 |

XPENG

#### 01 識別風險

深入分析和評估潛在勞工權益風險，涵蓋合法用工、按時支付勞工報酬、員工工作時長、工作環境等。

#### 02 預防措施

制定《員工行為規範規章制度 V2.2》及《小鵬汽車反騷擾制度》，以確保員工獲得公平合理的待遇。

#### 03 監督偵測

通過定期檢查和評估員工權益狀況，及時搜集員工反饋和建議，對現有體系進行持續改進，如通過EAP項目的月度心理諮詢報告了解員工的困擾問題，建立長期病假台賬關注員工的健康問題。

#### 04 減緩衝擊

建立員工申訴渠道，設立專門申訴處理小組，確保人權管理能有效落實，降低風險衝擊。





## | 平等僱傭 |

公司遵守《中華人民共和國勞動法》《中華人民共和國勞動合同法》等法律法規，實施《招聘管理規章制度》，在招聘、入職、培訓、晉升及獎勵過程中，禁止因性別、年齡、種族、國籍、宗教信仰或其他社會及個人因素導致的歧視行為，依法給予所有員工及候選者平等的工作機會。

我們根據實際情況，為殘疾人提供工作機會，2023年共新增聘用殘疾人89人，同時亦要求供應商及合作夥伴遵守平等僱傭的法律法規和條款。

小鵬汽車致力於建立一個多元共融平等的工作環境，公司鼓勵和尊重人才和文化的多元化，並為所有入職員工提供反歧視、反騷擾培訓。全體員工均可通過有關反職場歧視、騷擾和侮辱申訴程序進行申報，確認屬實將進行紀律處分或解僱，充分保障員工權益。

小鵬汽車嚴格遵循海外本地用工合規要求，制定了《小鵬海外招聘規章制度》(Recruitment Regulations Xpeng for Oversea)。公司與海外員工簽署符合營運地法律法規的勞動合同，確保合同內容符合相關法規標準。同時，我們積極購買並繳納當地合法福利，包括但不限於社會保險等，以保障員工的權益。在承認並尊重當地文化的基礎上，我們也提供符合法定標準的當地法定假期，以促進員工工作與生活的平衡。



小鵬汽車致力於校園招聘僱主品牌宣傳，通過校園宣講、線上宣講及露營訪談，取得各所高校學生的一致認可。未來我們將深化與高校的人才聯合培養計劃，以確保吸引更多優秀學生的加入，同時將提供就業指導和研發課題交流，構建全面的僱主品牌。

每年11月公司將啟動次年人力資源的規劃工作，基於各部門的業務規劃和公司的預算需求，我們採用勞動效率定編法、業務流程分析法等多種方式，制定次年的人力資源規劃。這一規劃不僅作為招聘計劃的基礎，也為合理配置人力資源、支持業務的順利開展提供指導。公司積極構建人才庫，每年定期進行人力資源分析，以滿足公司各個業務線的人才需求。同時，對於崗位不適應的員工，我們提供內部競聘和轉崗機會，以便更好地匹配員工的技能和公司的需求。

## 2023年，小鵬汽車榮獲的最佳僱主獎項如下

獵聘: 2023 廣東年度非凡僱主

脈脈: 2023max「職得去」年度卓越僱主

智聯招聘: 2023 年度最佳僱主- 廣州最佳僱主

新華網: 2023 全球就業貢獻企業

實習僧: 2023 年度最愛僱主

XPENG





指標	單位	2021年	2022年	2023年
員工總人數	人	13,978	15,829	13,550
兼職 / 實習員工數量	人	1,166	802	817
新僱傭員工	人	8,894	7,910	3,795
殘疾人士員工數量 <sup>9</sup>	人	50	114	185

按性別劃分的員工比例	單位	2021年	2022年	2023年
男性員工	%	79.0	80.4	80.4
女性員工	%	20.2	19.4	18.1
不透露	%	0.8	0.2	1.5

按僱傭職級劃分的員工比例	單位	2021年	2022年	2023年
高級管理層	%	0.2	0.1	0.1
中級管理層	%	10.2	9.0	9.5
普通員工	%	89.6	90.9	90.4

按年齡劃分的員工比例	單位	2021年	2022年	2023年
29歲及以下	%	45.7	46.6	39.9
30-49歲	%	52.1	51.3	58.0
50歲及以上	%	0.3	0.3	0.2
不透露	%	1.9	1.8	1.9

按地區劃分的員工比例	單位	2021年	2022年	2023年
中國內地	%	97.8	98.5	97.9
港澳台	%	0.1	0.2	0.2
其它地區	%	2.1	1.3	1.9

註：9. 此處指代殘疾人士員工總數。





## | 合規用工 |

小鵬汽車踐行全球業務，秉持《世界人權宣言》《聯合國關於商業活動及人權的指導原則》(Guiding Principles for Business and Human Rights)、國際勞工組織(International Labour Organization)的國際勞動標準以及有關安全與人權的自主原則等涉及人權的國際準則。我們鄭重承諾，將深刻理解和認知人權問題，尊重各國地區的文化、習俗和語言，在開展商業活動時致力於與各國各地區社會保持協調。

小鵬汽車嚴格禁止任何營運單位及合作夥伴僱傭童工和實施強迫勞工。我們堅持與所有正式員工簽訂勞動合同，並與實習生及臨時工等簽署勞務合同。

所有申請本公司職位的人員必須持本人合法身份證件辦理相關手續，確保其滿足法定工作年齡。同時，公司核查用工的合規性，跟進調查誤招童工、強迫或強制勞工的原因，以採取有效措施杜絕類似事件。若發現任何僱傭童工或存在強迫勞動的情況，我們將立即終止僱傭關係，並依法處理。

為了強化人權保障，我們定期進行人權風險評估，覆蓋本公司及附屬子公司所有員工，並將人力資源審查過程納入風險管理流程，以核查用工合規性。自公司成立以來，我們未曾違反營運所在地用工法律法規或相關準則，也未發生僱傭童工、實施強制或強迫勞動的任何事件。



XPENG

## | 人力資源招聘流程 |

### 01

#### 第一步

依據《社會招聘標準面試流程》對人員基本信息、任職關係、是否有競業在身等進行核對

### 02

#### 第二步

在面試環節通過 HR 面試，並基於《社會招聘定崗定薪及 offer 審批》進行候選人經驗與能力的綜合判斷

### 03

#### 第三步

通過 offer 審批流程到一定層級，確保用人符合公司崗位需求

### 04

#### 第四步

依據《背景調查規範及流程指引》對一定層級以上及部分特殊崗位人員進行背景調查，並輸出正式背景調查報告

### 05

#### 第五步

參照反舞弊聯盟合規要求，對部分人員進行反舞弊合規查詢，確認人員無不利因素



小鵬汽車在 2023 年更新《員工行為規範規章制度》，特別關注了合規用工的相關事項。新規明文禁止僱傭童工，同時明確不使用任何聘用童工企業提供的產品或服務。公司強調不強迫或強制員工進行勞動，在任何情況下都不會違背員工意願強制其從事勞動。此外，公司堅決反對人口販運，絕不容忍暴力體罰、人身侵犯、言語威脅等任何形式作為工作紀律執行和員工控制的手段。

為維護公司和員工的合法權益及保障員工與公司管理層的溝通，公司鼓勵員工及時通過申訴渠道，合規合理地對存在問題進行申訴。2023 年，我們未接獲與歧視、騷擾、欺詐或人權問題相關的員工投訴。

### | 薪酬福利 |

公司制定了《薪酬管理制度》，確保員工在全球市場上享有富有競爭力的薪酬和多元福利體系，並明確在不同國家的薪酬組成、股票政策、稅務規定以及福利管理，以提高員工的幸福感和，為其提供全面的福利。

我們為員工提供多元的薪酬與福利，薪酬包括基本工資、年度晉升調薪、年終獎金、股票等。截至 2023 年，公司男性和女性員工的平均薪酬範圍基本持平。此外，我們為實習生和勞務派遣員工提供具有競爭力的薪酬，同時通過薪酬激勵、績效獎金以及一系列非薪酬福利，體現崗位價值和全員關懷。



XPENG

### | 福利構成 |

#### 01 年度體檢

為中國國內入職半年及以上的正式員工 / 顧問提供符合行業標準的體檢套餐，並為員工提供多種價格優於市場的體檢升級項目，也為員工的配偶、子女、父母提供優於市場的方案和價格，供員工自行購買。

#### 02 商業保險

每年為所有員工購買定期壽險、重疾險、意外險、醫療險等四大險種的商業保險，同時為員工的配偶、子女、父母提供優於市場的方案和價格，供員工自行購買。

#### 03 職業健康檢查

為符合國家職業健康體檢要求的員工，在入轉調離時，由公司付費在符合資格的相關機構進行強制體檢。

#### 04 海外商旅險

為短期海外出差員工購買海外商旅險，為員工提供出差期間 24 小時的保險保障，保險覆蓋多個國家和地區。

#### 05 女性福利

針對女性員工，我們提供設有獨立、衛生、舒適的母嬰室。

#### 06 暖冬計劃

如出現員工本人或直系親屬發生重大疾病的情況，公司可為員工提供 5 萬元的 1 年期無息借款。



## | 民主管理 |

合理化的改善建議或意見可以幫助公司提高經營管理水平。我們關注員工心聲，設有員工線上線下溝通和反饋渠道，加強與員工的溝通與互動，提升員工工作體驗。2023年，我們上線「浩克平台」，為全體員工提供匿名反饋及意見收集的渠道，並依據意見收集情況進行定期整改。

員工溝通反饋渠道	
線下溝通方式	1對1溝通平台：輕聽 30'
線上溝通方式	全員信
	「小鵬汽車人」微信公眾號
	「小鵬同學說」飛書訂閱號
	浩克全員反饋平台

XPENG

## | 員工隱私保護 |

公司重視員工的私隱保護。公司在《數據信息披露管理辦法》中明確密級管理要求，並對涉及洩密行為採取嚴厲紀律懲戒。我們建立規範化的員工數據使用審批流程，通過對數據密級進行管控，會同業務方、法務、人力資源三方審批，以確保員工數據不被濫用。同時，我們落實數據分類分級、數據分級控制措施、數據授權審批矩陣、數據去標識化以及數據留存與到期處理等五個方面構建完整的數據管控體系。2023年，公司發佈的《信息安全保密管理制度》及《數據合規管理程序》，將員工的薪酬社保信息、僱員人力資源信息以及員工個人檔案等列為機密信息登記，涉及員工隱私數據的內容，如未通過授權審批，不得通過任何方式對外傳遞，杜絕任何形式的信息洩露。

此外，公司在採集員工個人信息用於合同協議簽署前，會向當事人傳達《小鵬汽車個人隱私政策》，並對員工個人信息採取境內境外分開留存的措施，員工的個人信息將存儲於中華人民共和國境內；如需跨境傳輸，公司將會單獨征得員工的授權同意，或者在跨境數據轉移之前實施數據去標識化等安全措施。根據法律法規的要求，公司可以為員工提供查閱、複製、更正、補充、轉移及請求刪除自身個人信息等相關指引或路徑。同時，公司僅在隱私政策所述目的所必需的期限內保留員工的個人信息，當超出上述個人信息存儲期限後，公司會對員工的個人信息進行刪除或匿名化處理，充分保護員工隱私及安全。

2023年度，公司未接獲任何有關違反個人信息保護規定而受到處罰的情況。





## 4.1.2 | 支持員工發展

小鵬汽車注重「以成長為導向」，為所有員工提供多元化的職業發展機會，持續為員工賦能，聚焦並推動公司持續發展的核心競爭力、創新力以及變革力。

### | 績效激勵 |

小鵬汽車基於《績效管理制度》，建立 OKR 管理體系，並針對考核科學性對績效全流程管理做出迭代與優化，新增部分崗位的環評試點。其中主要從員工過往成長、同行情況及工作改善三方面審視員工個人績效，明確管理者績效考評應涵蓋團隊業績、團隊管理及員工個人成長等三個維度。公司採用定期考核形式，將考核結果作為績效考評的重要參考進行輸出。同時，公司執行年度薪酬回顧，以現金與股票相結合的方式回顧員工收入情況。而績效考核結果將與年度薪酬總包回顧、年度晉升、年終獎分配等各個環節直接掛鉤，並實施股權激勵計劃，將股東、管理層及員工的利益進行綁定，以達到有效激勵員工的目的。

2023 年，為激勵員工創新、服務積極性，我們面向全體員工設立以下獎項：

### 01 創新成就獎

該獎項以「客戶意識」及「經營提效」為兩大重要導向，共篩選出 34 個重磅創新項目，並由超過 400 位內部車主進行匿名評分，評選出「最受內部車主歡迎的創新成就項目」TOP10。

### 02 年度評優傑出個人

該獎項主要面向在研發創新、客戶服務及業務管理等方面表現優異的優秀人才。

### 03 年度金腦洞提案

該獎項設立於 1024 科技日，向車主及全體員工徵集優秀的創想，評選出最受歡迎的 TOP10 提案，匹配內部專家進行賦能孵化。

### | 暢通晉升通道 |

公司設立規範的職級體系及晉升機制，每年設置固定晉升窗口，為員工提供向上發展路徑，實現員工與企業的共同發展。全體員工均可通過上級提名的方式參與，評審標準以各職級 / 崗位任職資格為評審標準，評審人員覆蓋組織負責人、上級及人力部門，確保晉升過程公平、公正、公開，從而兼顧全體員工的發展機會及優秀人才的激勵保留。

### | 員工培訓 |

公司通過《培訓管理制度》《內訓師管理方法》等制度，為員工提供全面的培訓管理制度，推動員工學習成長，充分挖掘現有員工的潛力。我們持續優化「XPENG」培養體系，結合公司未來戰略發展和員工職業發展需求，對課程導師進行系統培訓。同時，我們引入了一系列管理、專業和通用類課程，豐富課程體系。我們通過線上「飛書」知識平台、鵬課線上學習平台和線下教學的結合，支持員工獲取學習資源、轉化學習成果，致力於打造高質量的人才團隊。

### 01 「幹部七行」賦能

「幹部七行」是全體幹部的行為指南，要求幹部群體能深刻理解並做到言行一致且接受廣泛監督。我們制定了相應的策略及方針，組織公司管理者進行學習研討。

### 02 專業技能提升培訓

根據各部門業務需求，我們於 2023 年共計開展 43 場員工專項賦能培訓，共覆蓋 21,870 人次。





## | 專業技能認證 |

2023年,小鵬汽車持續優化技能人才培訓工作,從政策答疑、線上報名、組織培訓等各項工作進行規範化準備與執行,並於今年開展技師級別的認定考核。結合企業崗位工作內容及要求,我們多維度考察考生工作業績、專業技能、創新思維等能力以及技術管理水平。截至報告期內,累計技能考核219名員工,其中197名員工通過考核並獲得職業技能等級證書。

XPENG

## | 「XPENG」培養體系 |

對不同類型員工進行針對性培養,我們制定X計劃、P計劃、E計劃、N計劃和G計劃等培養計劃,滿足所有員工的培訓需求。



計劃	覆蓋範圍	培訓內容	培訓場次及覆蓋人數
X計劃	管理層	<ul style="list-style-type: none"> <li>系統提升高管經營意識及團隊管理能力,指導經營及團隊管理工作開展,提升組織效能、增強組織協同性和凝聚力。</li> </ul>	<ul style="list-style-type: none"> <li>截至2023年12月已開展4場,覆蓋公司中高層管理者約400人。</li> </ul>
P計劃	中層管理層	<ul style="list-style-type: none"> <li>聚焦公司中幹同學,圍繞文化戰略,角色認知,幹部七行及業務管理等核心維度開展專項培養項目及賦能。</li> </ul>	<ul style="list-style-type: none"> <li>公司級菁英計劃:2023年已開展2期,覆蓋高潛核心管理者約80人。</li> <li>中心級幹部培訓項目:2023年共計開展培訓11場,覆蓋中心中層核心管理者約70人。</li> </ul>
E計劃	一般管理層	<ul style="list-style-type: none"> <li>基幹班:聚焦公司基幹同學,圍繞文化戰略,角色認知,幹部七行及業務管理等核心維度,採用OMO<sup>10</sup>模式開展專項培養項目及賦能。</li> </ul>	<ul style="list-style-type: none"> <li>2023年共計開展培訓2場,覆蓋各中心基層管理者共80人。</li> </ul>
N計劃	全員	<ul style="list-style-type: none"> <li>聚焦公司專業崗同學,圍繞「個人管理,業務管理,團隊管理,專業提升」等核心維度採用總部&amp;中心聯動的形式開展專項培養項目及賦能。</li> <li>業務專項培訓「HR加電營」:圍繞HR的關鍵角色和使命開展專項主題賦能,圍繞HR角色認知,專業知識和職業素養,系統提升人力資源作戰能力。</li> </ul>	<ul style="list-style-type: none"> <li>截至2023年12月,公司共開展10場專項賦能,覆蓋核心HR同學約150人。</li> </ul>
G計劃	校招、社招	<ul style="list-style-type: none"> <li>校招:旨在幫助校招生文化融入、崗位擔當(0-0.5年期間);業務勝任、獨立貢獻(0.5-1.5年期間);達到上一級能力要求(1.5-2.5年期間)。</li> <li>黃埔訓練營:包含工程哲學產品業務、文化交流、團隊建設等專項課程。</li> <li>通用力專項講堂:包含結構化思維,時間管理,跨部門溝通等專項培養內容。</li> <li>社招:社招新員工培養旨在幫助新員工「融入勝任,蓄勢奔跑」,聚焦「人與組織、人與產品、人與業務、人與人」四個連接。</li> <li>入職快訓營:涵蓋企業願景和文化、品牌意識、產品體驗等課程內容。</li> </ul>	<ul style="list-style-type: none"> <li>校招:截至2023年12月,共開展「黃埔訓練營」專項集訓1期,包含專項課程14門,覆蓋超80名23屆校招生;開展通用力專項講堂10期,覆蓋22屆校招生超1,000人次。</li> <li>社招:截至2023年12月,共開展10場「入職快訓營」,覆蓋約900名新員工。</li> </ul>

註:10.OMO模式:Online-Merge-Offline商業模式,是一種行業平台型商業模式。



# 13,368

2023年,公司共有13,368人接受培訓,培訓覆蓋率達98.6%

# 207,204

2023年,培訓總時長為207,204小時,人均培訓時長為15.5小時

員工培訓	單位	2021年	2022年	2023年
接受培訓員工所佔比例 <sup>11</sup>	%	72.5	74.5	98.6

按性別劃分的員工培訓比例	單位	2021年	2022年	2023年
男性員工	%	81.4	82.0	87.2
女性員工	%	18.6	18.0	12.8

按僱傭職級劃分的員工培訓比例	單位	2021年	2022年	2023年
高級管理層	%	0.2	0.2	0.3
中級管理層	%	11.6	5.8	6.7
普通員工	%	88.2	94.0	93.0

按性別劃分的平均培訓時數 <sup>12</sup>	單位	2021年	2022年	2023年
員工平均培訓時數	小時	21.5	16.4	15.5
男性員工	小時	19.9	16.7	15.9
女性員工	小時	22.3	15.1	15.1

按僱傭職級劃分的平均培訓時數	單位	2021年	2022年	2023年
高級管理層	小時	17.8	24.0	13.3
中級管理層	小時	32.8	6.6	2.6
普通員工	小時	32.0	17.3	15.4

註: 11. 接受培訓員工所佔比例的計算公式為: 接受培訓的員工總人數 / 員工總人數 \* 100%。

12. 某一類別員工培訓平均小時數計算公式為: 該類別員工受訓總小時數 / 該類別員工總人數, 下同。

## 小鵬線上培訓平臺

XPENG

### 01 飛書知識平台

2023年小鵬汽車完成公司與各中心知識平台基礎建設及內容搭建,通過知識及工作經驗的沉澱和分享,高效解決「現有融入機制和培訓流程不完善」、「缺乏易於獲取的知識庫或培訓資料」、「缺乏系統的共享機制」等痛點。

截至2023年12月,我們在「飛書知識平台」共建成25個知識庫,累計沉澱文檔超32,000份,其中OPC<sup>13</sup>超1,100節,覆蓋99.9%的員工,人均閱讀量超400次。

### 02 鵬課線上學習平台

我們打造「鵬課」線上學習平台,為營銷及製造部門的員工提供知識學習、考試安排以及線上培訓服務。截至2023年底,在「鵬課」線上學習平台員工總體登錄學習率達80%,人均學習時長達4.37小時。



註: 13. OPC: One Point Course, 單點課程, 是一種在不脫產情況下開展現場培訓的教育方式。



### 4.1.3 | 安全生產

小鵬汽車時刻把員工生命安全放在首位，樹立安全發展理念，嚴格遵守《中國人民共和國安全生產法》等法律法規，建立完善的安生管理制度體系，覆蓋公司各業務單元，為日常安全監管提供了有力支撐，積極打造安全的職場環境。

XPENG

#### | 安全管理體系 |

公司建立職能清晰的三級安全管理架構，設置安全生產委員會及安全管理部，積極落實安全生產責任制。我們設置關鍵安全績效指標，包括重大安全事故數量、一般事故率、A類隱患整改率以及新員工三級培訓率。為確保職業健康與安全目標的實現，我們要求公司總裁與安全關鍵部門的負責人簽署《職業健康安全目標責任書》，並實行將職業安全績效指標與總裁個人績效掛鉤的制度。對於未完成績效目標的安全關鍵部門，我們規定其需要進行專項反思並提出提升計劃，在相關報告中進行詳細匯報。同時，企業流程規劃部和公司安全管理辦公室開發「浩克平台」並創建安全類相關詞條鏈接，方便員工通過線上平台反饋生產安全問題。

此外，我們按照 ISO 45001 及相關安全環保相關法規要求，重新梳理完善公司制度程序文件，修訂並發佈了《安全生產管理辦法 V2》《安全生產責任制管理辦法 V3》及《安全生產獎懲制度 V3》等 7 項程序文件。

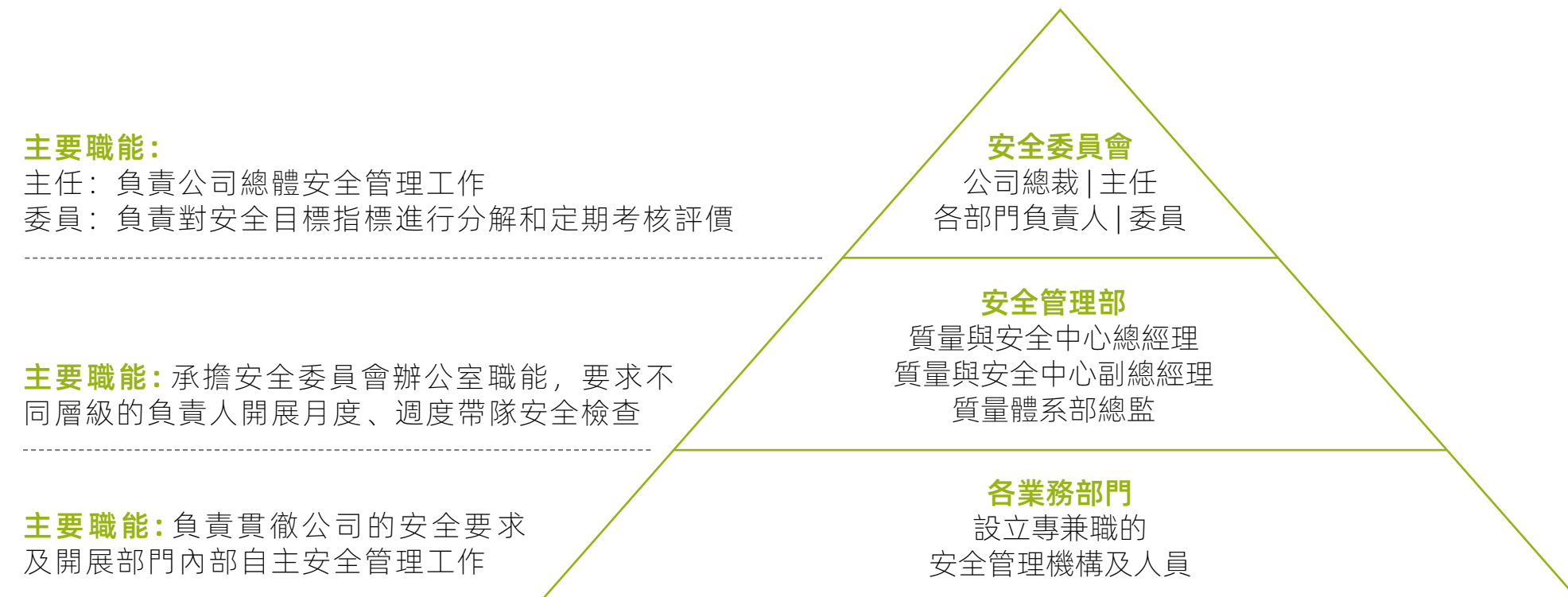

## ISO 45001 認證

2023 年，小鵬總部、肇慶基地、廣州基地及小鵬汽車銷售有限公司等實體均已獲取





| 相關方安全管理 |

公司已制定《相關方安全環境管理制度》，並要求供應商與我們簽訂《相關方安全、環境協議》，明確雙方對職業安全、環境保護的職責及工作要求，其中供應商簽署率達 100%。2023 年度，小鵬汽車營運範圍內未發生重傷及以上職業安全事故。

指標	2021 年	2022 年	2023 年
員工損失工時事故率 <sup>14</sup> (每百萬工時)	0.143	0.505	0.701
數據覆蓋範圍 (%)	100	100	100

| 安全管理目標及結果 |

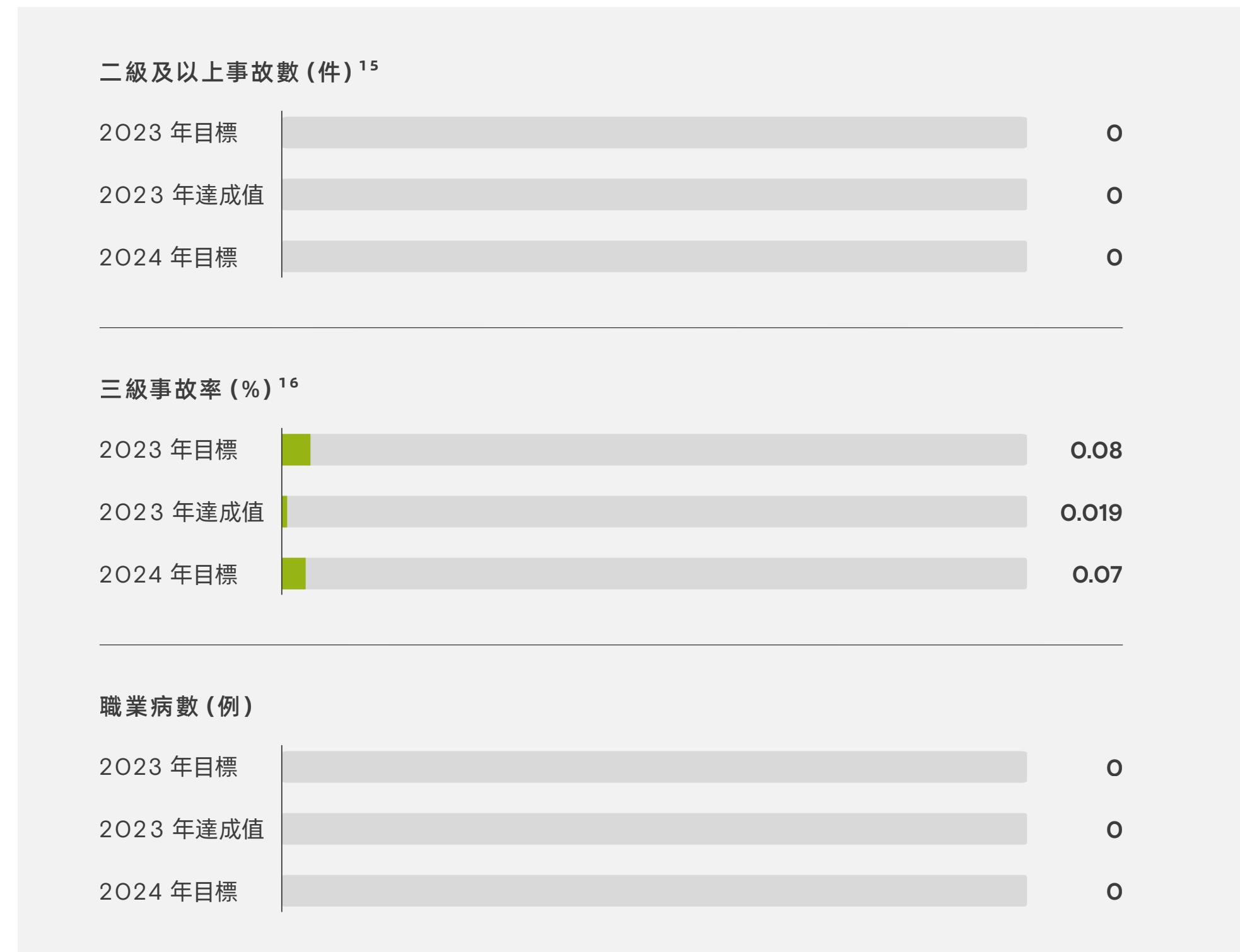

註：14. 損失工時工傷事故率 = 損失工作日事故數 / 報告期內總工時 x 1,000,000。

15. 二級事故指重傷事故、較大火災事故、較大交通事故和職業病事故；一級事故指死亡事故、重大火災事故與重大交通事故。

16. 三級事故指輕傷事故、一般火災事故與一般交通事故。





## | 風險防範 |

我們制定完善的風險管控機制，通過開展安全績效評估、建設安全雙體系、強化危險源預防以及定期進行風險排查，從源頭防範化解重大安全風險。

XPENG

### 01 體系審計

2023年，我們組織半年度安全管理審核、安全管理體系內審、重點部門體系賦能檢查和安全管理體系外審等審查工作，發現的風險點已逐一推進整改。

### 02 安全內審

2023年，我們開展職業安全內部審查工作，共發現審計問題 379 項，整改率達 100%。

### 03 安全績效評估

2023年，我們試行新的安全績效評估體系，並於年中和年底開展試點部門安全績效評估，安全能力指數達標。

### 04 安全雙體系建設

2023年，我們依據 ISO 45001 及 ISO 14001 兩項法規，新納入廣州智鵬製造有限公司，並對廣州小鵬科技試驗板塊進行擴項。我們對新增區域開展 5 次檢查，其中發現 65 項不符合項，推動完成 8 項「三同時」事項。

### 05 危險源預防

2023年，我們依據《廣州小鵬汽車科技有限公司危險源識別與評價管理制度》，組織開展危險源辨別及風險評估工作，並制定相關管制措施，共識別危險源 4,570 項。

### 06 風險排查

2023年，公司開展多種形式的風險排查活動，對企業營運範圍進行日常 / 專項安全檢查，共排查 24,582 項隱患，整改率達 100%。

## | 安全培訓 |

為提高全員安全意識，小鵬汽車積極以多種形式開展各類職業健康與安全培訓，包括三級安全教育、安全及職業健康通識類培訓及針對性的專業力提升培訓等。報告期內，小鵬汽車針對所有員工開展各類職業健康與安全培訓。

281,025 小時  
全體員工安全培訓總小時數

100%  
接受健康與安全培訓的員工覆蓋率

培訓類型	培訓內容
安全內審培訓	梳理 EHS 制度內容，並針對內審員展現場輔導共 2 次，提升內審員審核成效，共計 102 人次參與。
應急演練	針對工廠員工，就更新的應急預案開展應急演練，提升員工應急事件的處理能力，共計 12,891 人次參與。
專業力提升培訓	針對安全管理人員開展法律法規、電氣、消防及安全防護裝置等培訓 10 場，共覆蓋 300 人次。
安全培訓活動	開展安全月、消防月等大型主題活動，覆蓋 90% 的重點部門。
安全賦能	開展 880 次各種形式的培訓，涵蓋新員工三級安全教育、安全及職業健康通識類培訓、安全事故案例培訓等課程，共計 404,022 人次參與。



## 4.1.4 | 關注身心健康

小鵬汽車十分重視對員工身心健康、工作平衡和工作體驗的人文關懷。在 2023 年，共有約 200 名員工通過小鵬汽車 EAP 計劃 (Employee Assistance Program) 獲取免費的情緒疏導等心理諮詢服務，通過提供諮詢服務、健康知識分享、線下講座、微課、體驗日等方式，幫助員工積極關注並了解自身的身心健康，與公司一起「高效工作、健康生活」。

XPENG

### 【案例】「525 鵬廠關愛日」活動

2023 年，小鵬開展第三屆「525 鵬廠關愛日活動」，以緩解員工的工作壓力。此次活動除了在活動現場舉辦中醫問診、花式健身、心理桌遊、桌上足球及誇誇牆等活動以外，員工也可以通過線上報名趣味分享心理知識及快問快答等活動參與其中。



### 【案例】鵬廠感謝日「同學蟹蟹你」活動

志同道合，分享成功，是小鵬汽車文化中十分重要的一環，在 11 月鵬廠感謝日當天，我們開展《同學蟹蟹你》專題活動，鼓勵每一位同學大聲說出「同學，謝謝你」。通過各種形式表達對協作團隊及各位員工的衷心感謝，傳承保持感恩之心的文化，並支持員工相互勉勵、共同進步。



### 【案例】鵬廠女生節「盛放妳的精彩」活動

陽春三月，小鵬汽車開展鵬廠女生節主題活動，為公司各位女同學送上一場心靈盛放之旅，主要涵蓋《看見全新的我》女性成長心理沙龍、尋找「理想的我」、《魅力綻放》鮮花手作活動及《關愛女性心理健康 - 遠離抑鬱困擾》公益直播講座等活動，致力於為女生們提供心理狀態的覺察、心靈休憩的港灣。





## 「專題」 | 攜手共建可持續供應鏈

小鵬汽車具有良好的供應鏈全生命週期可持續供應鏈管理體系，以培訓教育等方式，促進供應商可持續發展。

### 1 | 合規採購

小鵬汽車秉持陽光、廉潔、合法和健康的採購原則，與供應商建立合作關係。我們對於供應商違反商業道德的行為持零容忍態度。為確保合作的透明和公正，我們要求所有供應商在合作開始時簽署《廉潔承諾函》和《保密協議》，明確雙方在反腐倡廉、知識產權保護、商業秘密等方面的義務和責任。

我們制定了《黑名單制度》，明確供應鏈合作的底線要求。針對侵犯人權、僱傭童工、強迫勞動等違法行為，我們將嚴肅處理並將有關行為的供應商列入黑名單，這一措施旨在確保我們的供應鏈持續遵循高標準要求，維護商業合作的道德和法律框架。



### 2 | 供應商管理

供應商管理是企業營運中至關重要的一環，小鵬汽車始終堅持維護供應鏈的優質標準。為落實可持續供應鏈管理，我們對供應商開展全生命週期管理，包括開展供應商准入、審核、風險管理及 ESG 考核等舉措。

XPENG

#### 01 供應商准入

要求所有供應商切實履行勞工權益保障、杜絕僱傭童工、確保環境合規以及提升產品質量與安全等規範，並要求供應商獲得 IATF 16949、ISO 9001、環境管理體系、安全生產標準化或同等認證。對於新准入的潛在供應商，我們將進行現場評估，考察其供應連續性和質量水平等相關情況，根據供應商提供的產品類別執行相應的評分准入標準。在供應商選擇上，我們優先考慮在國內、國際乘用車行業處於主導地位的合作夥伴，以確保供應商的履約質量。

#### 02 供應商審核

依據《供應商績效管理辦法》，每月從供應商商務、質量、交付三個維度對供應商進行審核評價，覆蓋全體供應商，並根據審核結果將供應商劃分不同級別；同時，我們制定《戰略供應商管理辦法》，對核心供應商進行識別及管理。此外，對未遵守 ISO 14001/ISO 45001/ISO 27001 體系或出現公司經營異常情況的供應商，根據《零部件績效管理辦法》對其進行定期考核。

#### 03 供應商風險管理

設置供應商儲備五級預警機制，並通過定期開展供應商體系審核、過程審核、產品審核、飛行檢查等監督審查工作，確保供應商管理自身 ESG 風險，減少供應商履約風險。2023 年共計識別到在社會或環境方面存在高風險的供應商 11 個，並督促其按時整改。

#### 04 供應商 ESG 考核

小鵬汽車對供應商在環境、社會和治理方面的績效給予高度重視，我們深知供應商的 ESG 風險直接關係到公司供應鏈的安全和穩定性。因此，我們積極履行對供應商 ESG 績效的評估責任，持續監測合規營運、商業道德、潛在侵權行為、產品質量、安全生產以及環境管理等多個方面。其中，我們綜合考慮供應商商業道德的各項評價指標，包括禮品招待、利益衝突、商業夥伴的誠信營運、公平競爭和反壟斷等要求，並對這些方面進行全面評估。





供應商區域	2023 年供應商數量 / 個
● 華南	354
● 華東	291
● 華北	42
● 華中	95
● 東北	15
● 西南	24
● 西北	1
● 港澳台及海外	16

簽訂《廉潔承諾函》的供應商總數 **838 個**

### 一級供應商

在過去三年中已評估可持續風險的供應商數量：**838 個**

在過去三年中已評估的供應商在該類型供應商中的佔比：**100%**

**目標闡述**：2024 年，公司完成 838 家一級供應商的可持續風險審核，覆蓋率達 100%

### 關鍵非一級供應商

在過去三年中已評估可持續風險的供應商數量：**47 個**

在過去三年中已評估的供應商在該類型供應商中的佔比：**100%**

**目標闡述**：2024 年，公司完成 47 家關鍵非一級供應商的可持續風險審核，覆蓋率達 100%

供應商評估	單位	2023 年
對供應商或承包商開展人權評估的供應商和承包商總數量	個	<b>2</b>
通過填表接受評估或者現場評估的供應商數量	個	<b>836</b>
通過填表接受評估或者現場評估的一級供應商數量	個	<b>355</b>
通過評估發現存在重大實際 / 潛在負面影響的供應商數目	個	<b>11</b>
- 其中：落實改善計劃的供應商數目	個	<b>11</b>
- 其中：終止合作的不合格供應商數目	個	<b>0</b>
落實改善計劃的供應商中得到小鵬技術或者文件支持的供應商數目	個	<b>11</b>

XPENG





### 3 | 供應商能力提升

我們緊密攜手供應鏈夥伴，共同鑄就卓越，積極培育與提升供應商可持續發展能力。我們不僅致力於提升產品和服務的質量，更專注於共同成長與創新。堅守卓越標準，我們助力供應商實現商業道德、可持續發展和質量的三維升級，共同打造業界翹楚，為未來的共贏之路奠定堅實基石。



#### | 供應商培訓 |

我們致力於提升供應商整體質量水平。面對存在較大問題的供應商，我們採取有針對性的幫扶計劃，派遣專業技術人員提供指導及資金支持，並組織相關幫扶活動。我們每年舉辦年度質量 QC 活動，促進供應商之間的經驗分享和學習。同時，我們對所有供應商進行定期的週期、月度、季度和半年度評價，通過評估結果激勵供應商改進，並積極為供應商提供相關幫扶措施，以共同提升整體供應鏈的質量水平。

通過全球合作夥伴大會、新車型量產供應交付啟動會及日常交流等會議活動，我們就產品需求、風險防範、產品質量及反貪腐等方面向供應商展開培訓與溝通。2023 年，我們培訓共覆蓋 648 家供應商，其中共開展 80 次供應商反貪腐培訓活動，涉及 302 家供應商，共計 1,836 人次參與。

供應商培訓	單位	2023 年
供應商培訓的總數量	個	648
一級供應商培訓數量	個	252
二級供應商培訓數量	個	188
一般供應商培訓數量	個	208
提供反貪腐培訓的供應商數量	個	302
簽訂商業道德行為準則的供應商數量	個	838

XPENG

#### | 供應商可持續發展能力提升 |

我們將 ESG 理念融入供應鏈管理策略，建立兩項關鍵績效指標，涵蓋供應商培訓範圍和參與度以及供應商審核的範圍和參與度。我們通過監督和激勵供應商，推動其提升可持續管理水平。

#### 【亮點舉措】

2023 年，小鵬汽車與西門子（中國）有限公司簽訂戰略合作協議。通過此次合作，小鵬將從戰略規劃、營運管理、技術改造、綠色供應鏈以及綠色金融五大維度，實現汽車工廠的全生命週期低碳化和碳排放路徑透明化。



## 4.2 | 社會貢獻

小鵬汽車於 2021 年出資發起成立小鵬公益基金會(小鵬基金會),以專業和系統的方式積極承擔社會責任。我們主動投入社區,重點關注社區投資、生態環境教育以及環境保護事業,並將其視為我們履行責任的重要組成部分。

截至 2023 年 12 月 31 日,小鵬汽車及其關聯企業累計向小鵬公益基金會捐贈超過 1,280 萬元,主要用於青少年環境教育、生物多樣性保護、促進青年志願服務和社區發展等公益事業,有助於增進社會福祉及推動社會和環境可持續發展。

XPENG

### 4.2.1 | 生態環境教育

小鵬基金會的使命是面向公眾有效傳播氣候變化、生物多樣性和綠色能源等生態環境知識,普及和深化可持續生活方式。小鵬基金會注重聯合學校、公益組織和志願者等,共同促進生態環境教育事業的高質量發展。

#### 【亮點舉措】

小鵬綠色家園環境教育項目是小鵬基金會的旗艦公益項目,通過研發環境教育產品、賦能青年行動和開展公眾環境教育活動,傳播氣候變化、能源變革和生物多樣性等知識。截至 2023 年 12 月 31 日,小鵬綠色家園環境教育項目累計為 84 家公益組織提供資金、公益產品及培訓等支持,並獲評南方週末「2023 年度責任案例」。

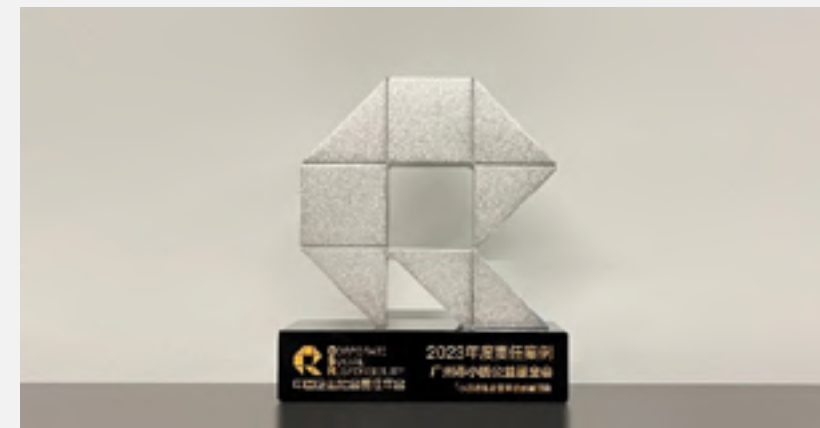

#### | 研發公益產品 |

2023 年,小鵬基金會先後推出兩款原創兒童生態教育桌遊《大象要回家》和《小鳥集合啦》,讓兒童在遊戲中學習生物多樣性知識,體會人與自然共生的諧趣。其中,小鵬基金會研發的首個兒童生態桌遊《大象要回家》榮獲首屆全國自然教育文創產品設計大賽銀獎。

截至 2023 年 12 月 31 日,小鵬基金會向 63 個不同類型的公益團體提供產品、課程和資金支持,在中國 23 個省份的 144 所幼稚園及中小學和 107 個社區開展超過 1,300 場環境教育活動,受益青少年和兒童超 23,000 人次。



首屆全國自然教育文創產品設計大賽銀獎



小鵬公益基金會原創桌遊產品進校園

#### | 推動跨界活動 |

小鵬汽車高度重視環境教育公共事業的發展,通過搭建資助平台、策劃倡導活動等方式,持續推動公益行業與教育、研究和媒體等各方進行跨界合作。

自 2022 年以來,小鵬基金會先後在廣東省青少年發展基金會、華南理工大學教育基金會、成都麓湖社區發展基金會和四川省青少年發展基金會分別設立「小鵬綠色家園專項基金」,為高質量的環境教育活動開展提供專項資金。

#### 【案例】「生態童書 60」書單

在世界地球日和世界閱讀日到來之際,廣州市小鵬公益基金會與深圳市愛閱公益基金會聯合十餘家公益夥伴共同發佈 2023 年「生態童書 60」名單。該書單旨在倡導家庭、學校和社會組織等與孩子一起在閱讀中提升生態環境知識、素養和行動力,傳播生態文明理念,營造綠色生活風尚。





## | 倡導環保志願活動 |

小鵬基金會於 2022 年 3 月 5 日發起成立的小鵬志願者服務總隊，在環境教育、低碳生活倡導、生物多樣性保護等領域開展志願服務。截至 2023 年 12 月 31 日，已有超過 630 名志願者登記在冊，累計服務時長超 15,000 小時。

由小鵬基金會主辦、小鵬志願者服務總隊組織的首期「小鵬綠色家園青年行」系列環境教育活動，自 2022 年 5 月啟動到 2023 年 10 月結束，共開展 51 場，服務超過 3,245 人次。2023 年 12 月，第二期「小鵬綠色家園青年行」啟動，進一步聚焦「能源與出行」主題，招募員工和車主等志願者在未來一年裡開展新能源汽車科普、低碳出行倡導、生物多樣性保護宣傳等環境教育活動。

同時，志願者被鼓勵自主識別和應對社會需求。2023 年 3 月，小鵬基金會舉辦首期「青年 UP 創益營」，支持 22 名資深志願者為工廠、社區和企業等不同場景創設環境教育方案。



「青年 UP 創益營」綠色智造之旅研學活動



首期「綠色家園青年行」志願服務活動

XPENG

## | 將向善理念融入企業經營 |

除積極開展環保志願活動外，基金會仍會通過聯合其他業務部門探索跨界合作，進一步倡導員工和車主在日常工作和生活中踐行綠色低碳原則。

2023 年 4 月，小鵬公益聯動廣州、深圳、北京、湘鄂、川西南和蘇皖等六大銷售平台在八家小鵬汽車體驗和銷售服務平台開展一系列親子環境教育活動，活動主題涵蓋生物多樣性保護、氣候變化和低碳生活等豐富議題，通過小課堂、手工坊及共讀會等形式，推動環保意識深入人心。



親子共讀活動現場



低碳生活主題環境教育活動現場

## 【案例】小鵬 G6 百萬公里智駕旅程，共同守護「鵬友雨林」

2023 年，小鵬汽車面向 G6 用戶發起百萬公里智駕旅程活動，用戶參與活動期間，使用 XNGP 功能的里程將被記錄進總榜。總榜每達 10 萬公里，小鵬汽車將聯合小鵬基金會，通過捐贈的方式守護 12 畝西雙版納的熱帶雨林，上限為 120 畝。

截止 2023 年 12 月 24 日，7,830 位 G6 車主貢獻了 1,014 萬公里智駕里程。小鵬汽車聯合小鵬基金會向西雙版納州熱帶雨林保護基金會捐贈 68 萬元用於熱帶雨林守護項目。在生態文明建設的大背景下，小鵬汽車通過環境教育讓更多人了解熱帶雨林的重要價值，並盡己所能參與保護行動。





## 4.2.2 | 社區建設

小鵬公益持續關注鄉區兒童教育，聯合志願者和社會組織，在鄉區學校開展多達 800 場社區教育活動，涵蓋氣候變化、能源變革和生物多樣性等主題。同時，小鵬公益制定物資捐贈指引，動員小鵬汽車業務部門捐贈食品、服裝和文具等物資，幫扶城鄉社區有需要的社會群體。



### | 支持弱勢社群 |

XPENG

01

2022 年 12 月 31 日到 2023 年 1 月 14 日，小鵬汽車在廣州、重慶、上海和北京等地舉辦鵬友家宴，共邀請近 116 位車主參與，並將門票收入等共計 30,646 元捐贈給廣州市小鵬公益基金會，用作兒童環境教育等公益活動。

02

2023 年 1 月至 3 月，小鵬汽車通過小鵬公益基金會向社區工作者和弱勢人群捐贈 102 份食品及 24 個頭枕腰靠。

03

2023 年 5 月，在廣州市社會組織管理局的帶領下，廣州市小鵬公益基金會向清遠三排鎮人民政府捐贈 4 萬元，用於南崗中心學校教師和學生能力提升類書籍採購項目。

04

2023 年 8 月，北京門頭溝因連日暴雨爆發山洪災害，小鵬汽車銷售管理平台驅車到當地，向當地志願者發放物資，並協助轉移被困群眾，用關愛和行動支持災區的救援工作。

05

2023 年 12 月，小鵬汽車通過小鵬公益基金會累計捐贈 1,997 件服裝，支持廣州市社區流浪救助服務。



環境教育課題進鄉村學校



「社區救助服務最佳公益合作夥伴」獎項



><  
05  
附錄

EXPLORER  
OF FUTURE MOBILITY





## 5.1 | 主要績效表

### | 經濟績效 |

主要指標	單位	2021年	2022年	2023年
營業收入	百萬元人民幣	20,988.1	26,855.1	30,676.1
毛利率	%	12.5	11.5	1.5
汽車總交付量	輛	98,155	120,757	141,601
新增專利數量	項	428	694	727

### | 環境績效<sup>17</sup> |

主要指標	單位	2021年	2022年	2023年
氮氧化物排放量 <sup>18</sup>	噸	2.4	2.3	3.8
硫氧化物排放量	噸	0.5	0.4	0.4
顆粒物排放量	噸	1.3	2.0	15.0
廢氣中 VOCs 排放量	噸	7.2	14.1	7.8
工業廢水總排放量	噸	116,190	167,191	175,454
工業廢水 COD 排放量	噸	2.3	3.3	5.6
工業廢水 BOD 排放量	噸	0.6	0.8	2.0
工業廢水氨氮排放量	噸	0.1	0.2	0.9
工業廢水總氮排放量	噸	1.0	1.6	2.8

主要指標	單位	2021年	2022年	2023年
溫室氣體總排放量 <sup>19</sup>	噸二氧化碳	42,484	106,420	162,742 <sup>20</sup>
溫室氣體排放密度	噸二氧化碳 / 千元人民幣	0.002	0.004	0.005
溫室氣體排放量 (範圍 1) <sup>21</sup>	噸二氧化碳	5,892	18,024	27,043
溫室氣體排放量 (範圍 2) <sup>22</sup>	噸二氧化碳	32,723	83,654	130,208
溫室氣體排放量 (範圍 3) <sup>23</sup>	噸二氧化碳	3,869	4,742	5,491
範圍 3- 類別 1 外購商品與服務	噸二氧化碳	/	/	1,288
範圍 3- 類別 6 員工差旅	噸二氧化碳	3,869	4,742	4,203
廢棄物總量 <sup>24</sup>	噸	13,066	25,958	9,896
有害廢棄物產生量	噸	1,071	1,528	1,051
有害廢棄物排放密度	噸 / 千元人民幣	5.1×10 <sup>-5</sup>	5.7×10 <sup>-5</sup>	3.4×10 <sup>-5</sup>
無害廢棄物產生量	噸	11,995	24,430	8,845
無害廢棄物排放密度	噸 / 千元人民幣	0.0006	0.0009	0.0003
一般工業固體廢物產生量	噸	11,409	22,457	7,845
辦公生活垃圾產生量	噸	586	1,973	1,000
能源總耗量 <sup>25</sup>	千個千瓦時	88,717	132,325	217,247
能源消耗總成本	百萬元人民幣	50	86	153
能源總密度	千個千瓦時 / 千元人民幣	0.004	0.005	0.007
直接能源耗量	千個千瓦時	32,395	58,963	59,832



主要指標	單位	2021年	2022年	2023年
汽油耗量	千個千瓦時	幾乎不使用	15.4	幾乎不使用
柴油耗量	千個千瓦時	幾乎不使用	55.1	43.5
天然氣耗量	千個千瓦時	29,490	45,340	35,792
光伏耗電量	千個千瓦時	2,905	13,552	23,996
間接能源耗量	千個千瓦時	56,322	73,362	157,415
電力耗量	千個千瓦時	56,322	73,362	157,415
總耗水量	立方米	424,275	987,330	807,952
總耗水密度	立方米 / 千元人民幣	0.02	0.04	0.03
政府供水量	立方米	271,150	834,264	633,841
循環用水量	立方米	153,125	153,066	174,111
整車製造包材使用量	噸	26	62	740 <sup>26</sup>
包裝材料密度	噸 / 千元人民幣	1.2×10 <sup>-6</sup>	2.3×10 <sup>-6</sup>	2.4×10 <sup>-5</sup>

## | 社會績效 |

主要指標	單位	2021年	2022年	2023年
員工總人數 (全職) <sup>27</sup>	人	13,978	15,829	13,550
兼職 / 實習員工數量 <sup>28</sup>	人	1,166	802	817
新僱傭員工	人	8,894	7,910	3,795
殘疾人士員工數量	人	50	114	185

主要指標	單位	2021年	2022年	2023年	
員工構成方面					
按性別劃分的員工比例	男性	%	79.0 (11,036人)	80.4 (12,721人)	80.4 (10,892人)
	女性	%	20.2 (2,822人)	19.4 (3,073人)	18.1 (2,457人)
	不透露 <sup>29</sup>	%	0.8 (120人)	0.2 (35人)	1.5 (201人)
按僱傭職級劃分的員工比例	高級管理層	%	0.2 (24人)	0.1 (23人)	0.1 (18人)
	中級管理層	%	10.2 (1,425人)	9.0 (1,426人)	9.5 (1,285人)
	普通員工	%	89.6 (12,529人)	90.9 (14,380人)	90.4 (12,247人)
按年齡劃分的員工比例	29歲及以下	%	45.7 (6,389人)	46.6 (7,380人)	39.9 (5,401人)
	30-49歲	%	52.1 (7,278人)	51.3 (8,123人)	58.0 (7,861人)
	50歲及以上	%	0.3 (39人)	0.3 (38人)	0.2 (31人)
	不透露 <sup>30</sup>	%	1.9 (272人)	1.8 (288人)	1.9 (257人)
按地區劃分的員工比例	中國內地	%	97.8 (13,676人)	98.5 (15,593人)	97.9 (13,258人)
	港澳台	%	0.1 (7人)	0.2 (33人)	0.2 (29人)
	其它地區	%	2.1 (295人)	1.3 (203人)	1.9 (263人)
員工流失率	員工整體流失率	%	17.5	27.7	31.2
員工流失率按性別劃分 <sup>31</sup>	男性	%	17.2	26.8	30.8
	女性	%	18.9	31.0	33.4
員工流失率按年齡劃分 <sup>32</sup>	29歲及以下	%	19.2	30.1	36.8
	30-49歲	%	16.2	25.2	26.8
	50歲及以上	%	11.4	17.4	39.2



主要指標	單位	2021年	2022年	2023年	
員工流失率按地區劃分	中國內地	%	17.7	27.6	31.2
	港澳台	%	0	25.0	31.0
員工培訓	接受培訓員工所佔比例	%	72.5	74.5	98.6
	員工平均培訓時數	小時	21.5	16.4	15.5
按性別劃分的員工培訓比例	男性	%	81.4	82.0	87.2
	女性	%	18.6	18.0	12.8
按僱傭職級劃分的員工培訓比例	高級管理層	%	0.2	0.2	0.3
	中級管理層	%	11.6	5.8	6.7
	普通員工	%	88.2	94.0	93.0
按性別劃分的平均培訓時數	男性	小時	19.9	16.7	15.9
	女性	小時	22.3	15.1	15.1
按僱傭職級劃分的平均培訓時數	高級管理層	小時	17.8	24.0	13.3
	中級管理層	小時	32.8	6.6	2.6
	普通員工	小時	32.0	17.3	15.4
員工職業健康安全	安全事故發生數量	次	0	0	0
	因工作關係而死亡的人數	人	0	0	0
	百萬工時損工事故率	%	0.143	0.505	0.701
	因工傷損失總日數	日	371	399	1,043 <sup>33</sup>
	員工安全培訓總時長	小時	287,414	212,131	281,025

| 管治績效 |

主要指標	單位	2021年	2022年	2023年
董事會人數	人	9	8	7 <sup>34</sup>
女性董事人數	人	1	1	2 <sup>34</sup>
董事會會議召開次數	次	8	5	7
反貪腐培訓次數	次	34	65	92
反貪腐培訓時長	小時	/	5,739	15,880
反貪腐培訓人次	人次	/	11,477	16,760
風險管理培訓次數	次	7	150	80



## 註釋：

17. 本報告環境數據收集範圍包括小鵬總部、肇慶基地、廣州基地及小鵬多地自營門店。由於廣州基地 2023 年投產，加之自營門店數量增加，導致部分排放物產生量及能源消耗量增加。
18. 氮氧化物、硫氧化物、顆粒物的排放均來源於工程生產製造過程中的直接排放。
19. 溫室氣體包括二氧化碳、氧化亞氮、甲烷、六氟化硫、氫氟碳化物、全氟碳化物等六種《京都議定書》中列明的溫室氣體。
20. 2023 年進一步完善溫室氣體數據統計範圍，故溫室氣體排放量增加。
21. 溫室氣體排放量（範圍 1）包括營運地點內的設備直接排放的溫室氣體。排放因子採用《乘用車生命週期碳排放核算技術規範》。2023 年進一步完善範圍 1 排放數據統計，新納入製冷劑、滅火器和廢水處理三類排放源。
22. 溫室氣體排放量（範圍 2）來自外購能源（電力）的間接排放。排放因子採用中國電網平均排放係數。2023 年自營門店數量增加以及廣州智造創新中心投入使用，導致用電量增加，進而導致範圍 2 排放量增加。
23. 溫室氣體排放量（範圍 3）包括類別 1- 外購商品與服務（新納入統計）及類別 6- 員工差旅。排放係數來自中國產品全生命週期溫室氣體排放係數庫和《乘用車生命週期碳排放核算技術規範》。
24. 有害廢棄物按照中華人民共和國生態環境部刊發的《國家危險廢棄物名錄》（2021 版）界定。2023 年廣州生產基地已實現對工業廢鋼板、廢紙板等工業固體廢棄物全部回收利用，故廢棄物產生量有所下降。
25. 能源消耗量參考《綜合能源計算通則》進行計算，對 2022 年數據進行更新重述。
26. 2023 年調整取貨策略，將供應商送貨包材納入統計範疇，加之廣州生產基地投入生產，導致包材使用量增加。
27. 本報告在計算按性別劃分的員工比例、按僱傭職級劃分的員工比例、按年齡劃分的員工比例、按地區劃分的員工比例、員工流失率等員工相關數據時，均使用全職員工的數據進行計算，未納入兼職 / 實習員工。
28. 2023 年兼職員工總數僅包含實習生數量。
29. 按性別劃分的員工人數中，因海外部分區域對員工隱私信息的要求，2023 年有 201 名海外員工的具體性別未被標識，佔比 1.5%。
30. 按年齡劃分的員工人數中，除已披露數據外，因海外部分區域對員工隱私信息的要求，2023 年有 257 名海外員工的年齡未被識別，佔比 1.9%。
31. 按性別劃分的員工流失率中，公司不再對不透露性別的員工進行流失率統計。
32. 按年齡劃分的員工流失率中，公司不再對不透露年齡的員工進行流失率統計。
33. 2023 年公司遵循政策指引，調整工傷員工停工留薪期時間。
34. 胡曉女士於 2023 年 11 月 15 日獲委任為非執行董事，並於 2024 年 3 月 19 日辭任非執行董事。

## 5.2 | 指標索引

### | A. 環境 |

層面、一般披露及關鍵績效指標			披露章節
層面 A1： 排放物	一般披露	有關廢氣及溫室氣體排放、向水及土地的排污、有害及無害廢棄物的產生等的： (a) 政策；及 (b) 遵守對發行人有重大影響的相關法律及規例的資料。	2.2 綠色生產
	關鍵績效指標 A1.1	排放物種類及相關排放數據。	2.2 綠色生產 5.1 主要績效表
	關鍵績效指標 A1.2	直接（範圍 1）及能源間接（範圍 2）溫室氣體排放量（以噸計算）及（如適用）密度（如以每產量單位、每項設施計算）。	5.1 主要績效表
	關鍵績效指標 A1.3	所產生有害廢棄物總量（以噸計算）及（如適用）密度（如以每產量單位、每項設施計算）。	2.2 綠色生產 5.1 主要績效表
	關鍵績效指標 A1.4	所產生無害廢棄物總量（以噸計算）及（如適用）密度（如以每產量單位、每項設施計算）。	2.2 綠色生產 5.1 主要績效表
	關鍵績效指標 A1.5	描述所訂立的排放量目標及為達到這些目標所採取的步驟。	2.1 氣候治理 2.2 綠色生產
	關鍵績效指標 A1.6	描述處理有害及無害廢棄物的方法、及描述所訂立的減廢目標及為達到這些目標所採取的步驟。	2.2 綠色生產
層面 A2： 資源使用	一般披露	有效使用資源（包括能源、水及其他原材料）的政策。	「專題」綠色產品引領綠色出行 2.2 綠色生產
	關鍵績效指標 A2.1	按類型劃分的直接及 / 或間接能源（如電、氣或油）總耗量（以千個千瓦時計算）及密度（如以每產量單位、每項設施計算）。	2.2 綠色生產 5.1 主要績效表



| B. 社會 |

層面、一般披露及關鍵績效指標		披露章節	
層面 A2: 資源使用	關鍵績效指標 A2.2	總耗水量及密度（如以每產量單位、每項設施計算）。	2.2 綠色生產 5.1 主要績效表
	關鍵績效指標 A2.3	描述所訂立的能源使用效益目標及為達到這些目標所採取的步驟。	「專題」綠色產品引領綠色出行 2.2 綠色生產
	關鍵績效指標 A2.4	描述求取適用水源上可有任何問題，以及所訂立的用水效益目標及為達到這些目標所採取的步驟。	2.2 綠色生產
	關鍵績效指標 A2.5	製成品所用包裝材料的總量（以噸計算）及（如適用）每生產單位估量。	5.1 主要績效表
層面 A3: 環境及天然資源	一般披露	減低發行人對環境及天然資源造成重大影響的政策。	「專題」綠色產品引領綠色出行 2.2 綠色生產
	關鍵績效指標 A3.1	描述業務活動對環境及天然資源的重大影響及已採取管理有關影響的行動。	2.2 綠色生產
層面 A4: 氣候變化	一般披露	識別及應對已經及可能會對發行人產生影響的重大氣候相關事宜的政策。	2.1 氣候治理
	關鍵績效指標 A4.1	描述已經及可能會對發行人產生影響的重大氣候相關事宜，及應對行動。	2.1 氣候治理

層面、一般披露及關鍵績效指標		披露章節	
僱傭及勞工常規			
層面 B1: 僱傭	一般披露	有關薪酬及解僱、招聘及晉升、工作時數、假期、平等機會、多元化、反歧視以及其他待遇及福利的： (a) 政策；及 (b) 遵守對發行人有重大影響的相關法律及規例的資料。	4.1 員工健康與發展
	關鍵績效指標 B1.1	按性別、僱傭類型（如全職或兼職）、年齡組別及地區劃分的僱員總數。	4.1 員工健康與發展 5.1 主要績效表
	關鍵績效指標 B1.2	按性別、年齡組別及地區劃分的僱員流失比率。	4.1 員工健康與發展 5.1 主要績效表
層面 B2: 健康與安全	一般披露	有關提供安全工作環境及保障僱員避免職業性危害的： (a) 政策；及 (b) 遵守對發行人有重大影響的相關法律及規例的資料。	4.1 員工健康與發展
	關鍵績效指標 B2.1	過去三年（包括匯報年度）每年因工亡故的人數及比率。	4.1 員工健康與發展
	關鍵績效指標 B2.2	因工傷損失工作日數。	4.1 員工健康與發展 5.1 主要績效表
	關鍵績效指標 B2.3	描述所採納的職業健康與安全措施，以及相關執行及監察方法。	4.1 員工健康與發展
層面 B3: 發展及培訓	一般披露	有關提升僱員履行工作職責的知識及技能的政策。描述培訓活動。	4.1 員工健康與發展
	關鍵績效指標 B3.1	按性別及僱員類別（如高級管理層、中級管理層）劃分的受訓僱員百分比。	4.1 員工健康與發展 5.1 主要績效表
	關鍵績效指標 B3.2	按性別及僱員類別劃分，每名僱員完成受訓的平均時數。	4.1 員工健康與發展 5.1 主要績效表



層面、一般披露及關鍵績效指標			披露章節
層面 B4: 勞工準則	一般披露	有關防止童工或強制勞工的： (a) 政策；及 (b) 遵守對發行人有重大影響的相關法律及規例的資料。	4.1 員工健康與發展
	關鍵績效指標 B4.1	描述檢討招聘慣例的措施以避免童工及強制勞工。	4.1 員工健康與發展
	關鍵績效指標 B4.2	描述在發現違規情況時消除有關情況所採取的步驟。	4.1 員工健康與發展
營運慣例			
層面 B5: 供應鏈管理	一般披露	管理供應鏈的環境及社會風險政策。	「專題」攜手共建可持續供應鏈
	關鍵績效指標 B5.1	按地區劃分的供應商數目。	「專題」攜手共建可持續供應鏈
	關鍵績效指標 B5.2	描述有關聘用供應商的慣例，向其執行有關慣例的供應商數目，以及相關執行及監察方法。	「專題」攜手共建可持續供應鏈
	關鍵績效指標 B5.3	描述有關識別供應鏈每個環節的環境及社會風險的慣例，以及相關執行及監察方法。	「專題」攜手共建可持續供應鏈
	關鍵績效指標 B5.4	描述在揀選供應商時促使多用環保產品及服務的慣例，以及相關執行及監察方法。	「專題」攜手共建可持續供應鏈
層面 B6: 產品責任	一般披露	有關所提供產品和服務的健康與安全、廣告、標籤及私隱事宜以及補救方法的： (a) 政策；及 (b) 遵守對發行人有重大影響的相關法律及規例的資料。	1.1 優質產品 1.2 優質服務
	關鍵績效指標 B6.1	已售或已運送產品總數中因安全與健康理由而須回收的百分比。	1.1 優質產品
	關鍵績效指標 B6.2	接獲關於產品及服務的投訴數目以及應對方法。	1.2 優質服務

層面、一般披露及關鍵績效指標			披露章節
層面 B6: 產品責任	關鍵績效指標 B6.3	描述與維護及保障知識產權有關的慣例。	「專題」持續探索未來邊界
	關鍵績效指標 B6.4	描述質量檢定過程及產品回收程序。	1.1 優質產品
	關鍵績效指標 B6.5	描述消費者資料保障及私隱政策，以及相關執行及監察方法。	1.2 優質服務
層面 B7: 反貪污	一般披露	有關防止賄賂、勒索、欺詐及洗黑錢的： (a) 政策；及 (b) 遵守對發行人有重大影響的相關法律及規例的資料。	3.1 合規營運 3.3 商業道德
	關鍵績效指標 B7.1	於匯報期內對發行人或其僱員提出並已審結的貪污訴訟案件的數目及訴訟結果。	3.3 商業道德
	關鍵績效指標 B7.2	描述防範措施及舉報程序，以及相關執行及監察方法。	3.3 商業道德
	關鍵績效指標 B7.3	描述向董事及員工提供的反貪污培訓。	3.3 商業道德
社區			
層面 B8: 社區投資	一般披露	有關以社區參與來了解營運所在社區需要和確保其業務活動會考慮社區利益的政策。	4.2 社會貢獻
	關鍵績效指標 B8.1	專注貢獻範疇（如教育、環境事宜、勞工需求、健康、文化、體育）。	4.2 社會貢獻
	關鍵績效指標 B8.2	在專注範疇所動用資源（如金錢或時間）。	4.2 社會貢獻



## 5.3 | 意見反饋表

尊敬的讀者：

感謝您閱讀《小鵬汽車有限公司 2023 年環境、社會及管治報告》，我們非常希望您能夠對本報告進行評價，並提出您的寶貴意見，幫助我們對報告進行持續改進。

XPENG +



您對本報告的評價：（請在相應位置打√）

問題	很好	較好	一般	較差	很差
您認為本報告是否突出反映小鵬汽車在環境、社會及管治方面的重要信息？	<input type="checkbox"/>	<input type="checkbox"/>	<input type="checkbox"/>	<input type="checkbox"/>	<input type="checkbox"/>
您認為本報告披露的信息、指標是否清晰、準確、完整？	<input type="checkbox"/>	<input type="checkbox"/>	<input type="checkbox"/>	<input type="checkbox"/>	<input type="checkbox"/>
您認為本報告的內容編排和風格設計是否便於閱讀？	<input type="checkbox"/>	<input type="checkbox"/>	<input type="checkbox"/>	<input type="checkbox"/>	<input type="checkbox"/>

您認為還有哪些需要了解的信息沒有在本報告中反映？

您對我們今後發佈環境、社會及管治報告有什麼建議？



# × 未來出行探索者

小鵬汽車有限公司 2023 年環境、社會及管治報告

